

夾爪2爪型

FLSH系列

滑台型

FLCR系列

旋轉型

FGRC系列



CKD透過電動缸提出空壓元件的「Plus」方案。

■多點停止Plus！

可停止於更多點上。

生產更具靈活性！

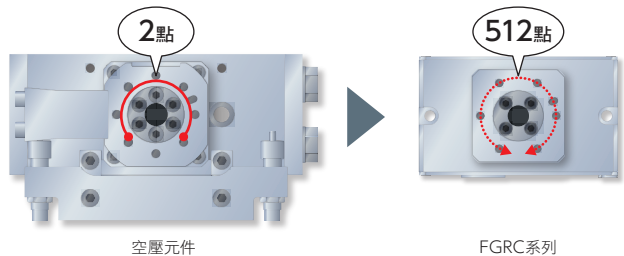

■低衝擊Plus！

速度和推壓電流可設定為任意值，能溫和夾持工件。

提升作業頻率，不須擔心損傷！

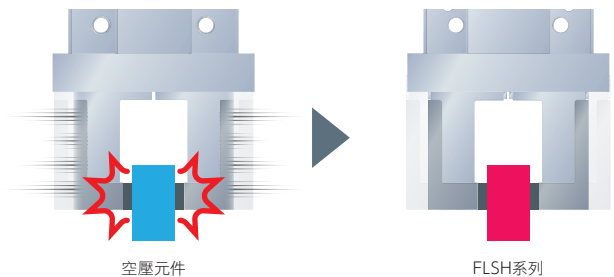

■資訊輸出Plus！

除了現在位置和速度之外，還能輸出行走距離和動作次數等。

透過IoT支援不停機設備！

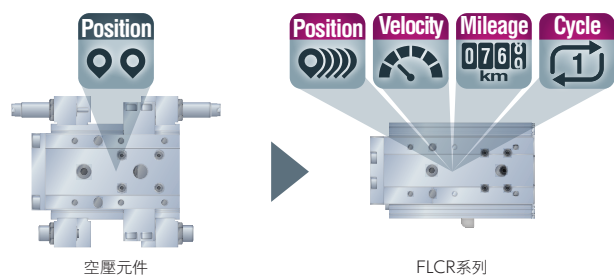



繼承空壓元件的「Advantage」！

■實現和空壓元件相同的能力！

各系列皆可輸出和空壓元件同等的力。

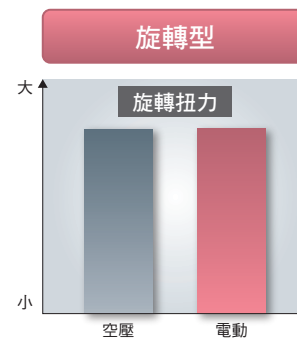
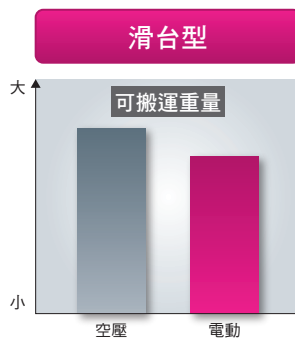
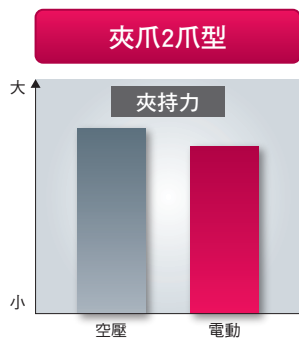

※空壓條件為 0.45MPa 時。用同尺寸進行比較。

■實現空壓元件之易用性！

可用和控制空壓元件的電磁閥相同的程序進行動作。

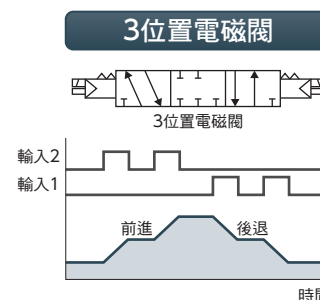
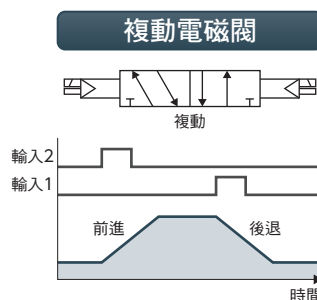
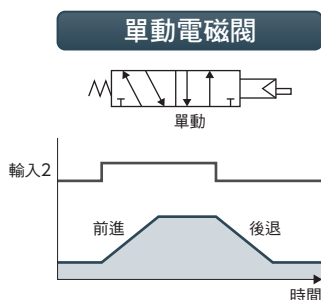

旋轉型

FGRC系列

適用於分度動作和反轉工件

縮短設備的調整時間

附手動操作、自鎖機構

配置無須工具即可操作的手動操作機構。
啟動設備時或旋轉平台受自鎖機構保持時，
更容易調整旋轉平台位置。

無須工具即可手動調整！

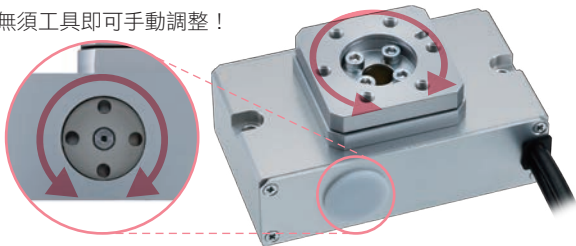

配置構想更容易

同軸設計

旋轉部中心和電動缸本體中心在同一軸上，
因此配置構想更容易。

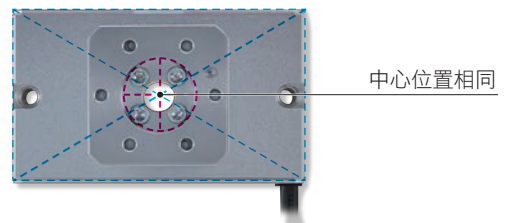

設備更加省空間

小型本體

FGRC系列可執行加減速動作，
因此不須設置緩衝器。

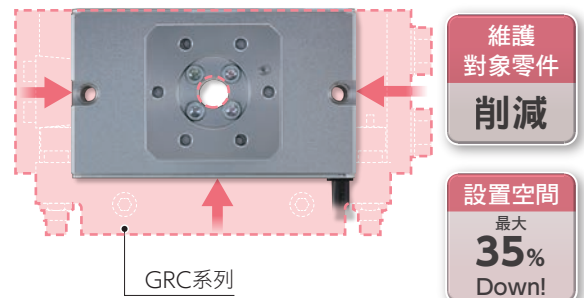

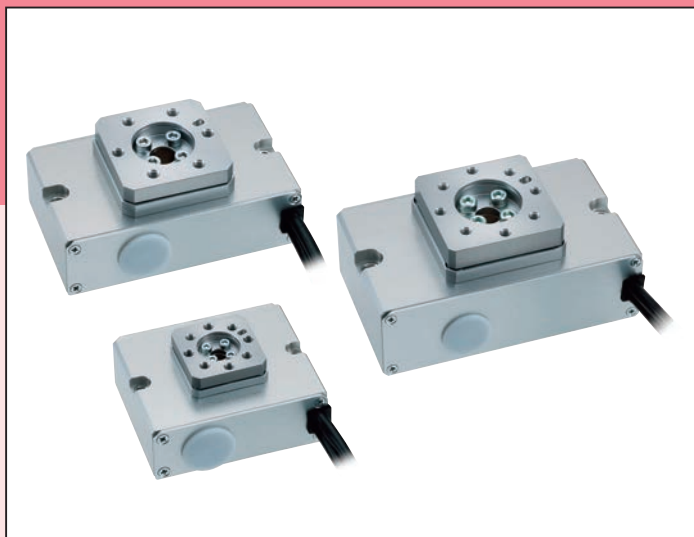

CONTENTS

產品介紹	卷首
● 規格、型號標示、外形尺寸圖	
·FGRC-10	30
·FGRC-30	32
·FGRC-50	34
● 機種選定	36
● 技術資料	38
▲ 使用注意事項	72
機種選定確認表	86

FGRC產品體系表

型號	馬達尺寸	最大扭力 (N·m)	最高角速度 (deg/s)
FGRC-10	□20	0.89	200
FGRC-30	□25	2.71	
FGRC-50	□35	4.66	

電動缸 旋轉型

FGRC-10

□20 步進馬達

如適用控制器為「ECR」，可使用48V、24V電源。
如適用控制器為「ECG」，可使用24V電源。

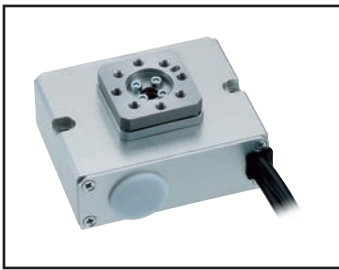

型號標示方法

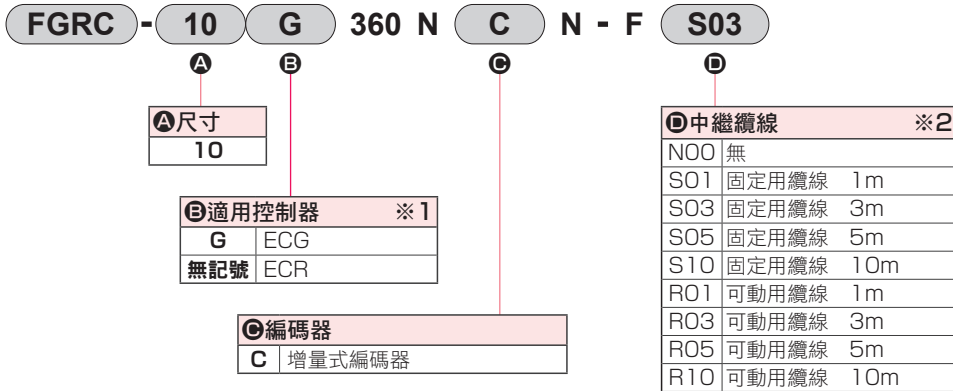

※1 控制器請於第45頁或第59頁選擇。
※2 中繼纜線的外形尺寸圖請參閱第55頁或第70頁。

規格

馬達	□20 步進馬達
編碼器種類	增量式編碼器
驅動方式	蝸桿傳動組+皮帶
移動角度	※1 360
最大輸出扭力	※2 N·m 0.89
重複精度	deg ±0.05
背隙	※3 deg ±0.3
無效空轉	deg 0.3以下
動作角速度範圍	deg/s 20~200
推壓動作角速度範圍	deg/s 20~30
容許慣性力矩	※2 kg·m ² 0.0057
容許推力負載	N 80
容許徑向負載	N 80
容許力矩	N·m 2.5
馬達電源電壓	DC24V±10% 或 DC48V±10%
馬達部瞬間最大電流	A 1.4
絕緣電阻	10MΩ、DC500V
耐電壓	AC500V 1分鐘
使用環境溫度、濕度	0~40°C (避免結凍) 35~80%RH (避免結露)
保存環境溫度、濕度	-10~50°C (避免結凍) 35~80%RH (避免結露)
環境	避免腐蝕性氣體、爆炸性氣體及粉塵
保護結構	IP40
重量	kg 0.65

※1 移動指令可移動的角度為359.9度。
※2 旋轉扭力、容許慣性力矩會依角速度、角加減速度而異。
詳細請參閱右表。
※3 需要停止精度時，請使用外部止動器等，用推壓動作完成定位。

角速度和輸出扭力

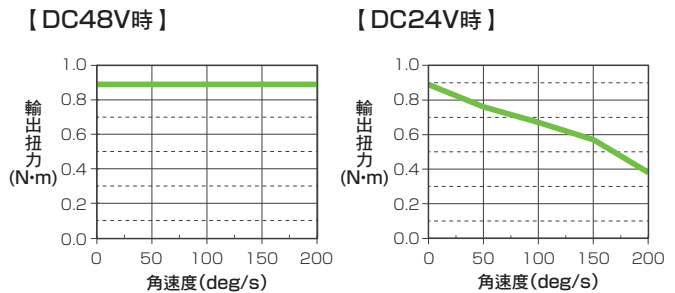

角速度和容許慣性力矩

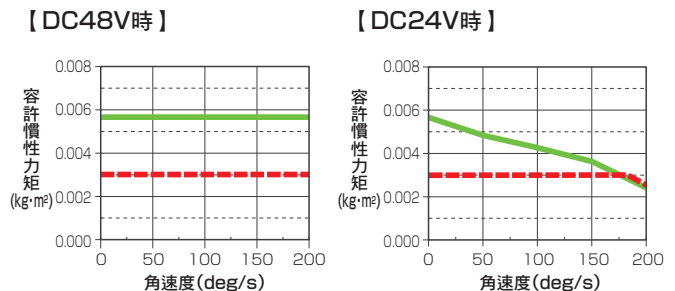

※角加減速度為1700deg/s²以上時，請保持在虛線以下。

推壓扭力

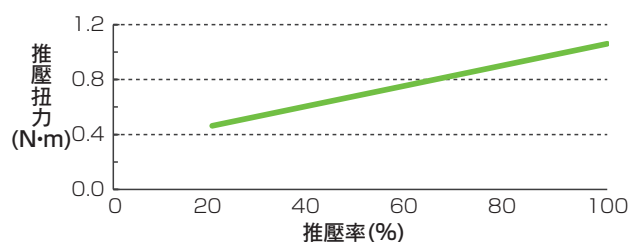

※ 推壓扭力和推壓率僅供參考。
由於馬達個體差異和機械效率的差異，即使推壓率相同，實際數字仍會產生誤差。

電動缸 旋轉型

FGRC-30

□25 步進馬達

如適用控制器為「ECR」，可使用48V、24V電源。
如適用控制器為「ECG」，可使用24V電源。

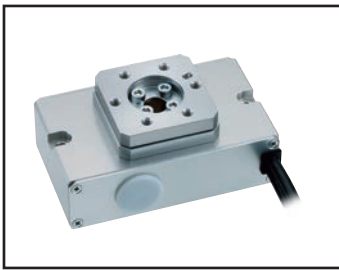

型號標示方法

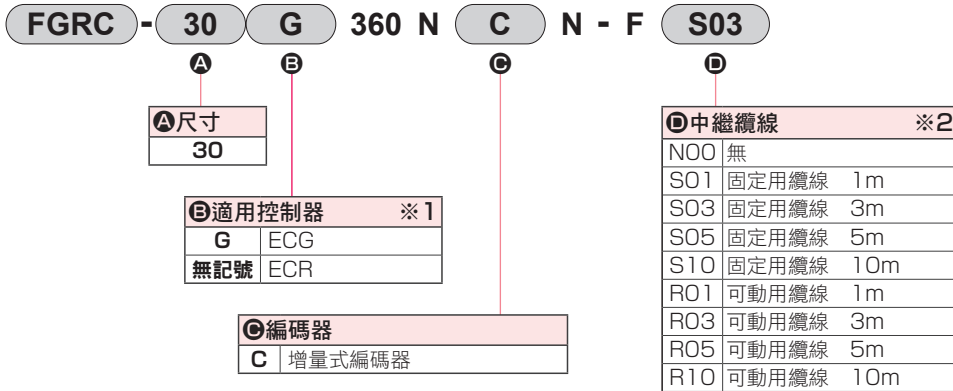

※1 控制器請於第45頁或第59頁選擇。
※2 中繼纜線的外形尺寸圖請參閱第55頁或第70頁。

規格

馬達	□25 步進馬達
編碼器種類	增量式編碼器
驅動方式	蝸桿傳動組+皮帶
移動角度 ※1	360
最大輸出扭力 ※2	N·m 2.71
重複精度	deg ±0.05
背隙 ※3	deg ±0.2
無效空轉	deg 0.3以下
動作角速度範圍	deg/s 20~200
推壓動作角速度範圍	deg/s 20~30
容許慣性力矩 ※2	kg·m ² 0.0173
容許推力負載	N 200
容許徑向負載	N 200
容許力矩	N·m 5.5
馬達電源電壓	DC24V±10% 或 DC48V±10%
馬達部瞬間最大電流	A 3
絕緣電阻	10MΩ、DC500V
耐電壓	AC500V 1分鐘
使用環境溫度、濕度	0~40℃ (避免結凍) 35~80%RH (避免結露)
保存環境溫度、濕度	-10~50℃ (避免結凍) 35~80%RH (避免結露)
環境	避免腐蝕性氣體、爆炸性氣體及粉塵
保護結構	IP40
重量	kg 1.05

※1 移動指令可移動的角度為359.9度。
※2 旋轉扭力、容許慣性力矩會依角速度、角加減速度而異。
詳細請參閱右表。
※3 要停止精度時，請使用外部止動器等，用推壓動作完成定位。

角速度和輸出扭力

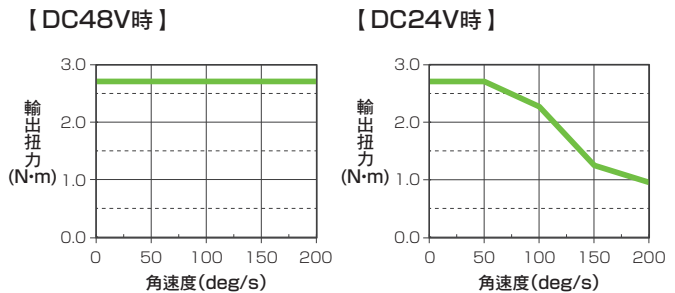

角速度和容許慣性力矩

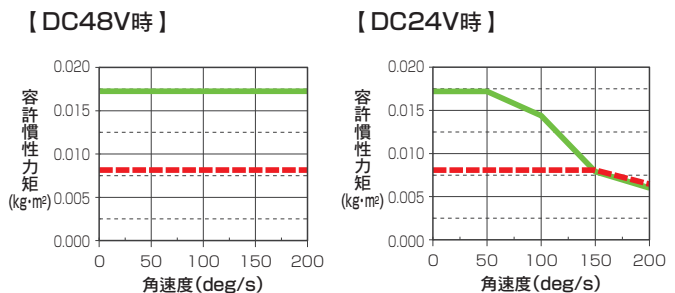

※角加減速度為1700deg/s²以上時，請保持在虛線以下。

推壓扭力

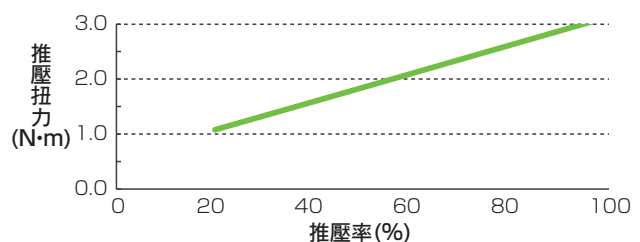

※ 推壓扭力和推壓率僅供參考。
由於馬達個體差異和機械效率的差異，即使推壓率相同，實際數字仍會產生誤差。

FLSH

FLCR

FGRC

ECR
(控制器)

ECG-B
(控制器)

使用注意事項

外形尺寸圖

● FGRC-30

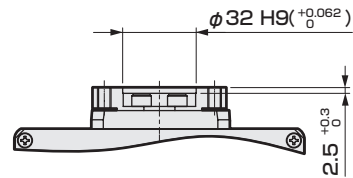
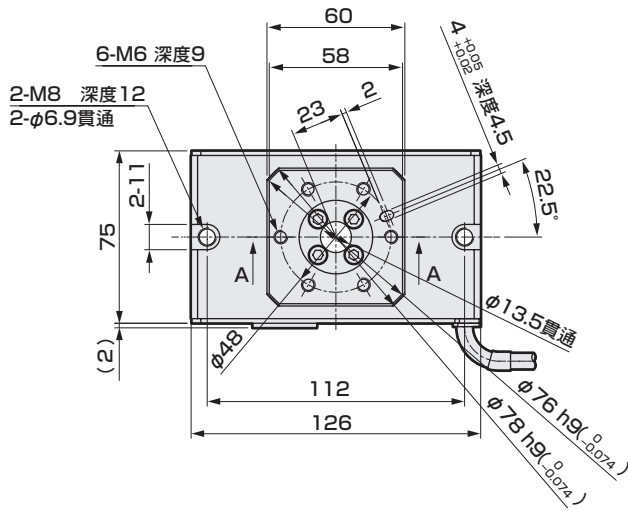

A-A剖面

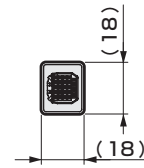

B向視圖

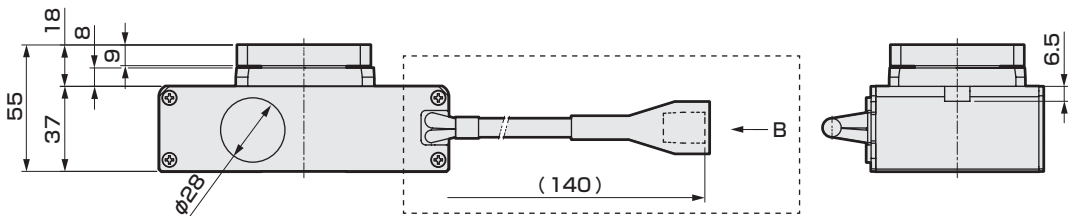

※ 無法卸除纜線。

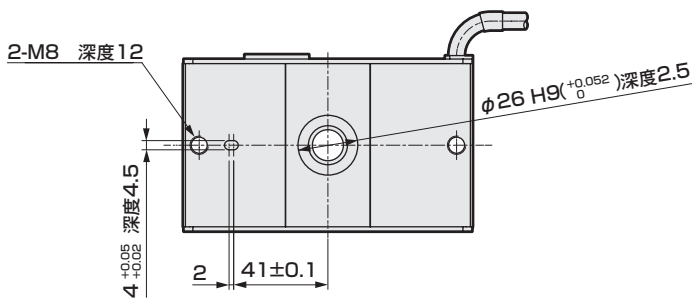

※ 連接ECR時的虛線處如下方所示。

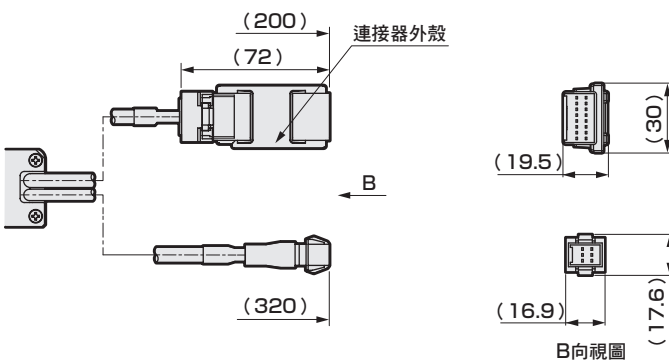

B向視圖

FGRC系列是藉由檢出電動缸內的近接感測器以識別原點位置。因此，依原點復歸開始位置不同，有時電動缸在原點復歸中會旋轉1圈以上。另外，FGRC-30在檢出近接感測器後，電動缸會在以感測器為中心±35deg的範圍內動作。上述動作結束後，原點復歸即完成。

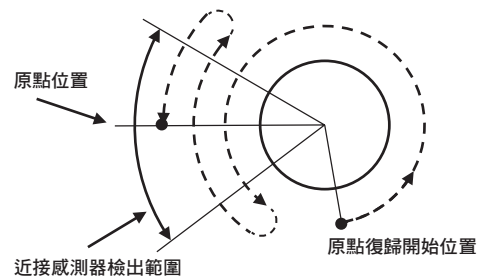

※ 因受到感測器的固定狀況等因素影響，以感測器為中心的動作角度在每個產品間多少會產生差異。

FLSH

FLCR

FGRC

ECR (控制器)

ECG-B (控制器)

使用注意事項

電動缸 旋轉型

FGRC-50

□35 步進馬達

如適用控制器為「ECR」，可使用48V、24V電源。
如適用控制器為「ECG」，可使用24V電源。

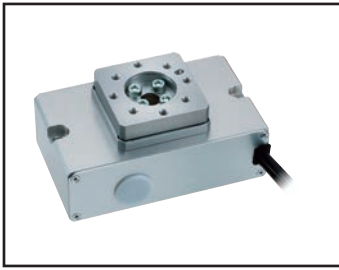

型號標示方法

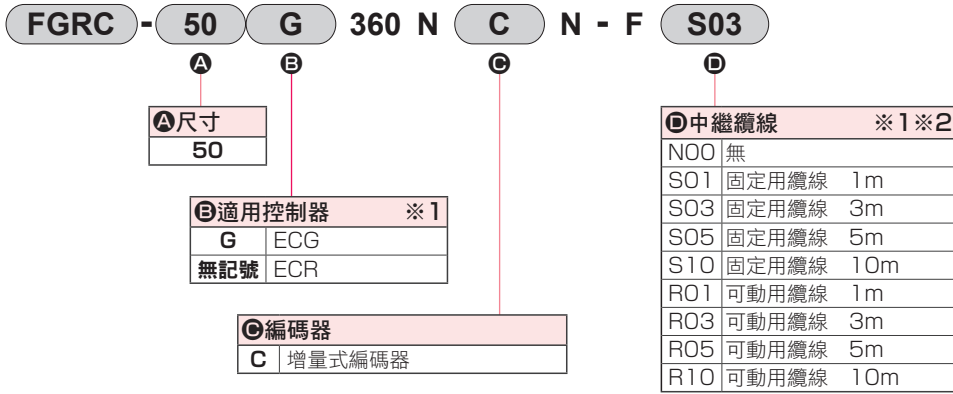

※1 控制器請於第45頁或第59頁選擇。
※2 中繼纜線的外形尺寸圖請參閱第55頁或第70頁。

規格

馬達	□35 步進馬達
編碼器種類	增量式編碼器
驅動方式	蝸桿傳動組+皮帶
移動角度	※1 360
最大輸出扭力	※2 N·m 4.66
重複精度	deg ±0.05
背隙	※3 deg ±0.2
無效空轉	deg 0.3以下
動作角速度範圍	deg/s 20~200
推壓動作角速度範圍	deg/s 20~30
容許慣性力矩	※2 kg·m ² 0.0297
容許推力負載	N 450
容許徑向負載	N 320
容許力矩	N·m 10
馬達電源電壓	DC24V±10% 或 DC48V±10%
馬達部瞬間最大電流	A 4.2
絕緣電阻	10MΩ、DC500V
耐電壓	AC500V 1分鐘
使用環境溫度、濕度	0~40°C(避免結凍) 35~80%RH (避免結露)
保存環境溫度、濕度	-10~50°C(避免結凍) 35~80%RH (避免結露)
環境	避免腐蝕性氣體、爆炸性氣體及粉塵
保護結構	IP40
重量	kg 1.85

※1 移動指令可移動的角度為359.9度。
※2 旋轉扭力、容許慣性力矩會依角速度、角加減速度而異。
詳細請參閱右表。
※3 要停止精度時，請使用外部止動器等，用推壓動作完成定位。

角速度和輸出扭力

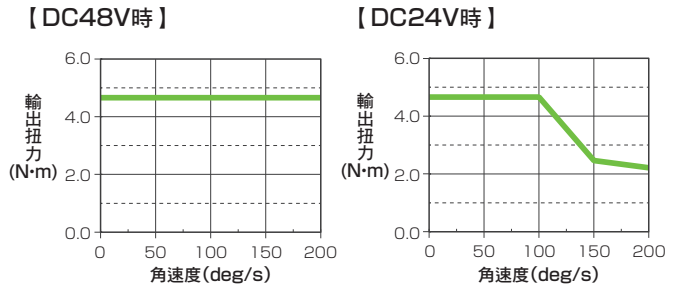

角速度和容許慣性力矩

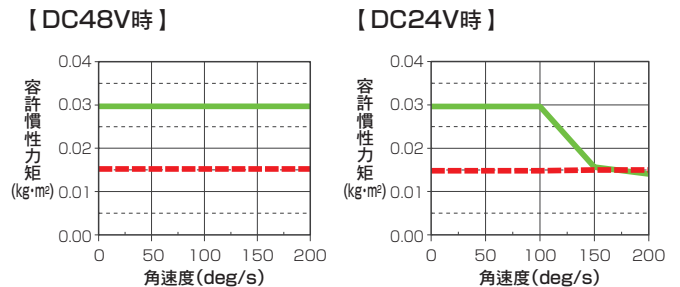

※角加減速度為1700deg/s²以上時，請保持在虛線以下。

推壓扭力

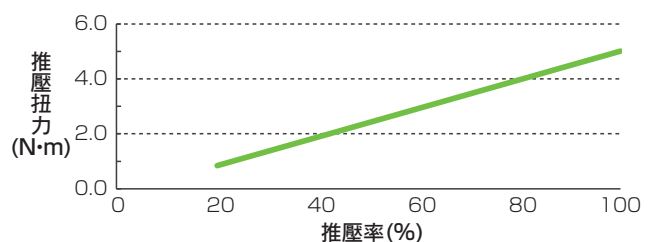

※ 推壓扭力和推壓率僅供參考。
由於馬達個體差異和機械效率的差異，即使推壓率相同，實際數字仍會產生誤差。

外形尺寸圖

● FGRC-50

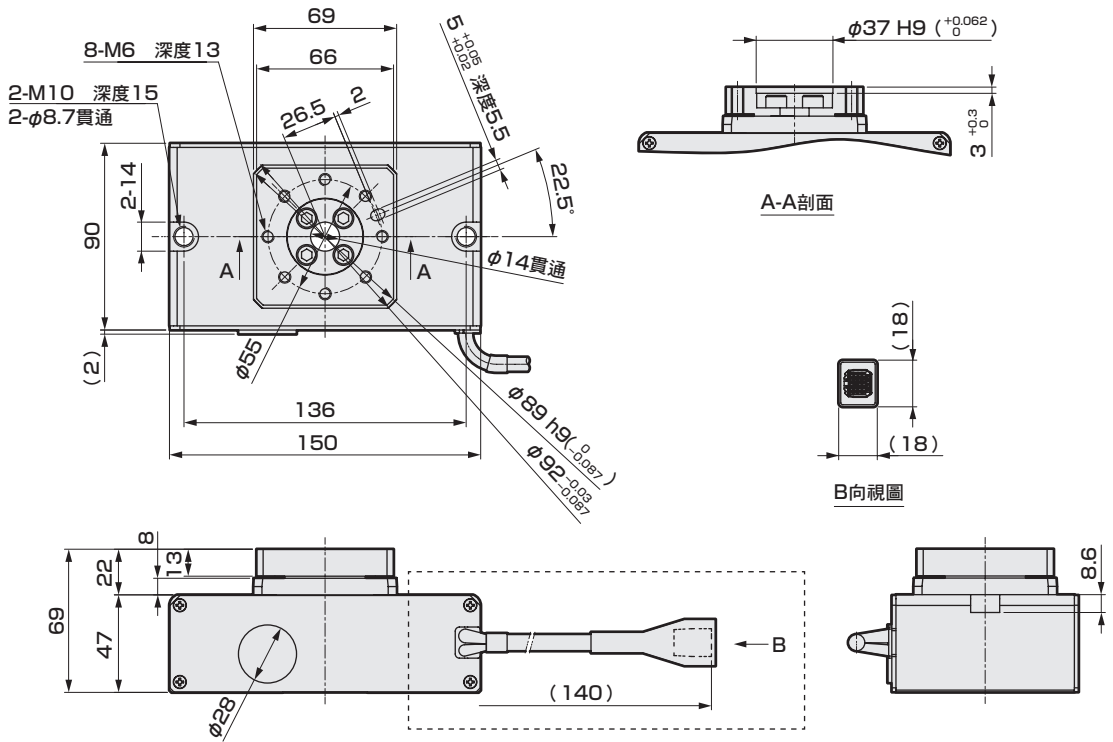

※ 無法卸除纜線。

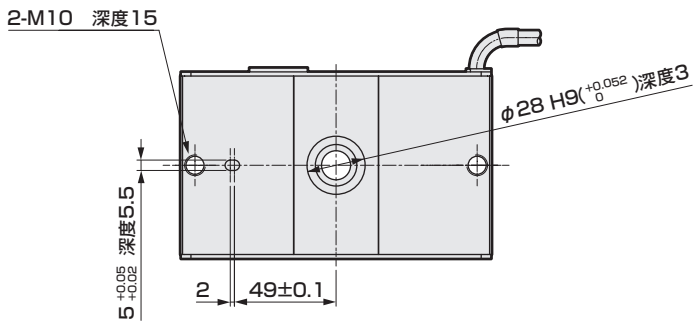

※ 連接ECR時的虛線處如下方所示。

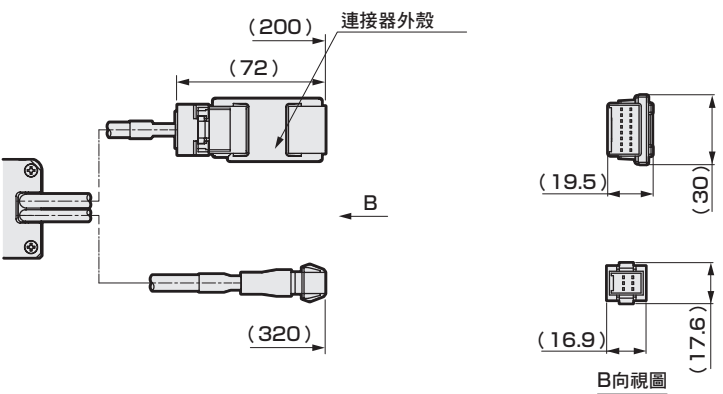

FGRC系列是藉由檢出電動缸內的近接感測器以識別原點位置。因此，依原點復歸開始位置不同，有時電動缸在原點復歸中會旋轉1圈以上。另外，FGRC-50在檢出近接感測器後，電動缸會在以感測器為中心 $\pm 25\text{deg}$ 的範圍內動作。上述動作結束後，原點復歸即完成。

Diagram illustrating the origin return process. It shows the cylinder rotating around a central point. The origin position (原點位置) is marked. The origin return start position (原點復歸開始位置) is also marked. The range of motion (近接感測器檢出範圍) is shown as a dashed circle around the sensor.

※ 因受到感測器的固定狀況等因素影響，以感測器為中心的動作角度在每個產品間多少會產生差異。

FLSH
FLCR
FGRC
ECR (控制器)
ECG-B (控制器)
使用注意事項

機種選定

STEP1 確認定位時間

請依以下範例算出選定產品的定位時間，並確認是否符合所需的作業時間。

一般搬運動作的定位時間

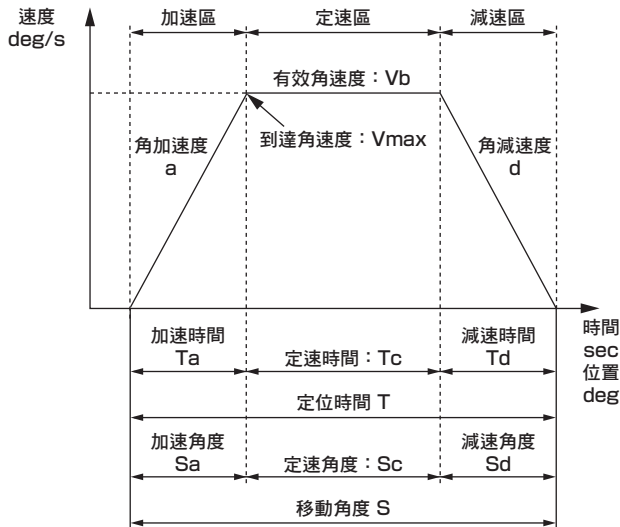

推壓動作的定位時間

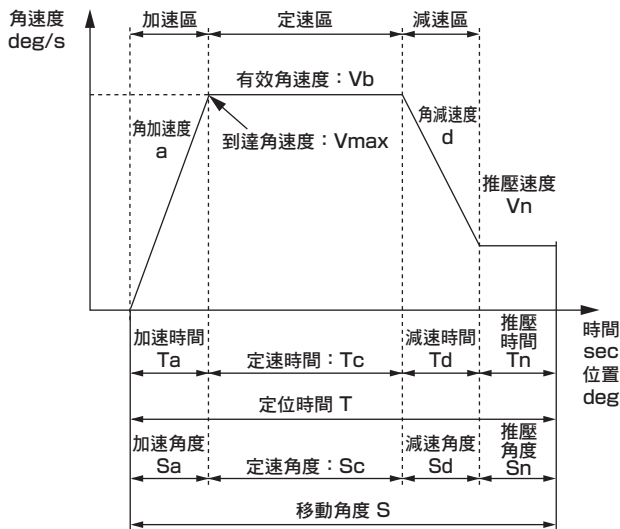

項目	記號	單位	備註
設定值	設定角速度	V	deg/s
	設定角加速度	a	deg/s ²
	設定角減速度	d	deg/s ²
	移動角度	S	deg
計算值	到達角速度	Vmax	deg/s = {2×a×d×S/(a+d)} ^{1/2}
	有效角速度	Vb	deg/s V和Vmax兩者中較小的一方
	加速時間	Ta	s = Vb/a
	減速時間	Td	s = Vb/d
	定速時間	Tc	s = Sc/Vb
	加速角度	Sa	deg = (a×Ta ²)/2
	減速角度	Sd	deg = (d×Td ²)/2
	定速角度	Sc	deg = S - (Sa+Sd)
定位時間	T	s = Ta+Tc+Td	

- ※ 使用時，角速度請勿超出規格範圍。
- ※ 依據角加速度和移動角度的不同，有時可能無法形成梯形速度波形（未到達設定角速度）。此情況下有效角速度（Vb）請選擇設定角速度（V）和到達角速度（Vmax）兩者中較小的一方。
- ※ 請將角加速度、角減速度保持在3000deg/s²以下。
- ※ 整定時間依使用條件而異，可能需要0.2秒左右。
- ※ 1G=9800deg/s²

項目	記號	單位	備註
設定值	設定角速度	V	deg/s
	設定角加速度	a	deg/s ²
	設定角減速度	d	deg/s ²
	移動角度	S	deg
計算值	推壓速度	Vn	deg/s
	推壓角度	Sn	deg
	到達角速度	Vmax	deg/s = {2 × a × d × (S - Sn + Vn ² /2/d) / (a+d)} ^{1/2}
	有效角速度	Vb	deg/s V和Vmax兩者中較小的一方
	加速時間	Ta	s = Vb/a
	減速時間	Td	s = (Vb-Vn)/d
	定速時間	Tc	s = Sc/Vb
	推壓時間	Tn	s = Sn/Vn
	加速角度	Sa	deg = (a×Ta ²)/2
	減速角度	Sd	deg = ((Vb+Vn)×Td)/2
定速角度	Sc	deg = S - (Sa+Sd+Sn)	
定位時間	T	s = Ta+Tc+Td+Tn	

- ※ 使用時，角速度請勿超出規格範圍。
- ※ 依據角加速度和移動角度的不同，有時可能無法形成梯形速度波形（未到達設定角速度）。此情況下有效角速度（Vb）請選擇設定角速度（V）和到達角速度（Vmax）兩者中較小的一方。
- ※ 請將角加速度、角減速度保持在3000deg/s²以下。
- ※ 整定時間依使用條件而異，可能需要0.2秒左右。
- ※ 1G=9800deg/s²

STEP2 確認負載慣性力矩

請計算負載的慣性力矩，再從角速度和容許慣性力矩圖表中選定機種。

形狀	簡圖	必要事項	慣性力矩I kg·m ²	旋轉半徑
圓盤		● 直徑 d(m) ● 重量 M(kg)	$I = \frac{Md^2}{8}$	$\frac{d^2}{8}$
長方形薄板(長方體)		● 板長度 a1 a2 ● 邊長度 b ● 重量 M1 M2	$I = \frac{M1}{12}(4a1^2+b^2) + \frac{M2}{12}(4a2^2+b^2)$	$\frac{(4a1^2+b^2)+(4a2^2+b^2)}{12}$

※ 請參閱第43頁。

[DC24V]

角速度和容許慣性力矩

〈例：FGRC-30〉

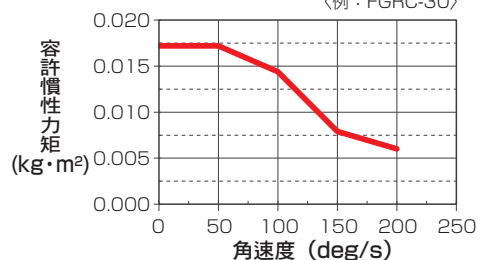

※ 請參閱第30、32、34頁。

STEP3 確認所需扭力

請用以下公式求出負載扭力最大值，再參閱角速度和輸出扭力圖表選定適用機種。

根據負載種類分為3大類。

請依照各種情形計算所需扭力。複合負載時，請將各扭力合計作為所需扭力。

①靜態負載(T_S)

夾持等需要靜態推壓力的情形

$$T_S = F_S \times L$$

T_S：所需扭力(N·m)

F_S：所需力(N)

L：旋轉中心到作用點的長度(m)

②阻力負載(T_R)

施加摩擦力、重力或其他外力時

$$T_R = 3 \times F_R \times L$$

T_R：所需扭力(N·m)

F_R：所需力(N)

L：旋轉中心到作用點的長度(m)

③慣性負載(T_A)

旋轉物體時

$$T_A = 3 \times I \times \dot{\omega}$$

T_A：所需扭力(N·m)

I：力矩(kg·m²)

$\dot{\omega}$ ：設定角加減速度(rad/s²)

θ ：移動角度(rad)

t：移動時間(s)

※ $\dot{\omega}$ 請取角加速度、角減速度中較高的一方計算。

由deg求出弧度rad的計算式如下。

$$\text{rad} = \text{deg} \times (\pi/180)$$

計算慣性力矩時，請利用慣性力矩和移動時間（第30、32、34頁）或慣性力矩計算用圖（第43頁）等進行計算。

【DC48V時】

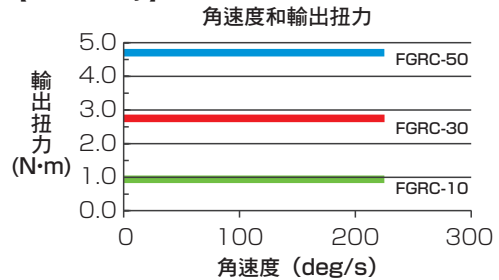

【DC24V時】

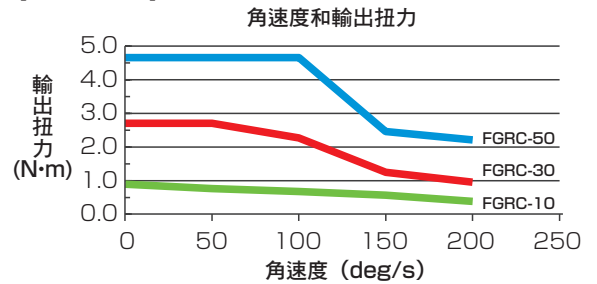

STEP4 確認容許負載

對平台直接施加負載時，請在表1的容許值以內。

另外，複合負載時的合計請在1.0以下。

表1

型號	W _S max	W _R max	M max
FGRC-10	80	80	2.5
FGRC-30	200	200	5.5
FGRC-50	450	320	10

W_S：推力負載 (N)
 W_R：徑向負載 (N)
 M：力矩負載 (N·m)
 W_Smax：容許推力負載 (N)
 W_Rmax：容許徑向負載 (N)
 Mmax：容許力矩負載 (N·m)

①推力負載(軸方向負載)

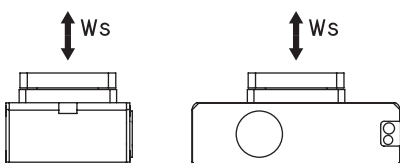

②徑向負載(水平方向負載)

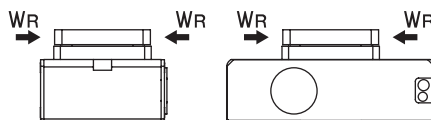

③力矩負載

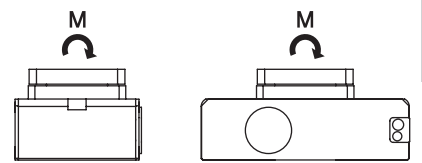

複合時

計算各負載後，請代入以下算式確認。

$$\frac{W_S}{W_{S\max}} + \frac{W_R}{W_{R\max}} + \frac{M}{M_{\max}} \leq 1.0$$

選定範例<水平>

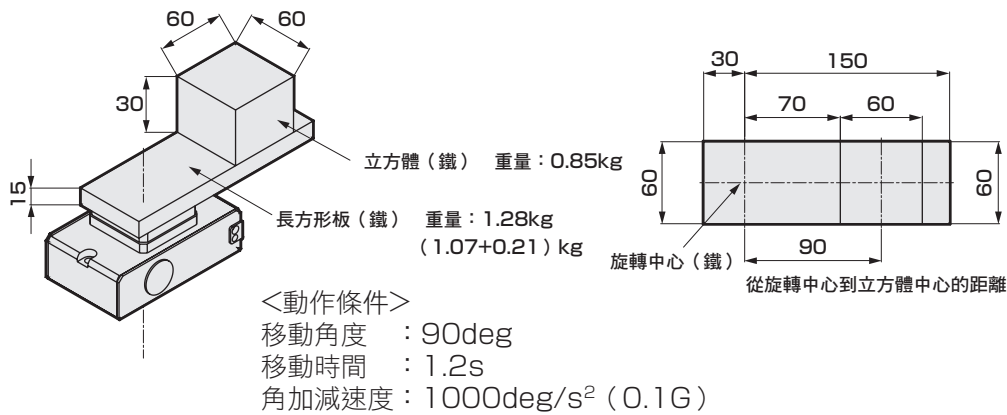

STEP1 確認定位時間

根據動作條件，定位時間為1.09s。
 由於所需移動時間在1.2s以下，因此進入下一步驟。

設定值

角速度	V	90 deg/s
角加速度	a	1000 deg/s ²
角減速度	d	1000 deg/s ²
移動角度	S	90 deg

計算值

到達角速度	Vmax	300 deg/s
有效角速度	Vb	90 deg/s
加速時間	Ta	0.09 s
減速時間	Td	0.09 s
定速時間	Tc	0.91 s
定位時間	T	1.09 s

STEP2 確認負載慣性力矩

請計算慣性力矩I，再從角速度和容許慣性力矩圖表暫時選定機種。

<長方形板>

$$I1 = 1.07 \times \frac{4 \times 0.15^2 + 0.06^2}{12} + 0.21 \times \frac{4 \times 0.03^2 + 0.06^2}{12} = 0.00847$$

<立方體>

$$I2 = 0.85 \times \left[\frac{0.06^2 + 0.06^2}{12} + 0.09^2 \right] = 0.00740$$

整體慣性力矩I如下。

$$I = I1 + I2 = 0.01587 (\text{kg} \cdot \text{m}^2) \dots \textcircled{1}$$

從角速度和容許慣性力矩圖表中，可選定能滿足角速度90deg/s時容許慣性力矩的FGRC-30[DC48V]。

【DC48V時】

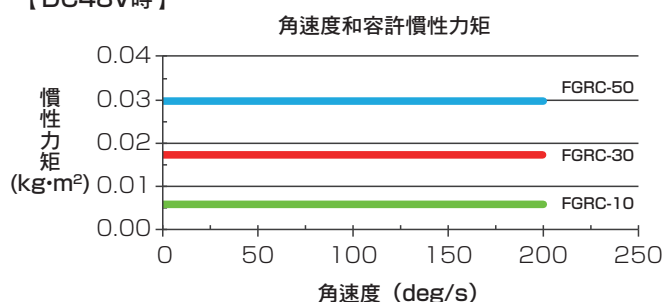

【DC24V時】

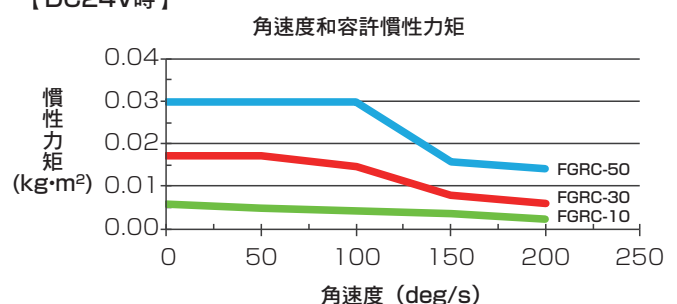

STEP3 確認所需扭力

計算負載扭力，確認在角速度和輸出扭力圖表範圍內。
根據設定加減速度 $a=d=1000 \text{ deg/s}^2$

$$\begin{aligned}\dot{\omega} &= 1000 \times \frac{\pi}{180} \\ &= 17.45 \text{ rad/s}^2 \dots\dots ②\end{aligned}$$

根據①、②，慣性負載 T_A 為
 $T_A = 3 \times 0.01587 \times 17.45$
 $= 0.831 \text{ (N}\cdot\text{m)}$

角速度 $V=90 \text{ (deg/s)}$ 、 $T_A=0.598 \text{ (N}\cdot\text{m)}$ 的交點位於圖表內側，因此可使用。

【DC48V時】 <FGRC-30>

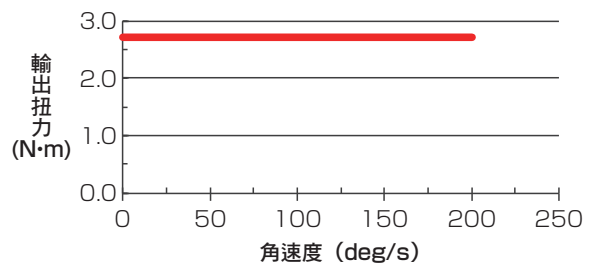

STEP4 確認容許負載

最後計算平台承受的負載值，
確認是否在容許負載值內。

<推力負載>

合計重量為
 $1.07 + 0.21 + 0.85 = 2.13 \text{ (kg)}$
 因此推力負載 (W_s) 為
 $W_s = 2.13 \times 9.8 = 20.9 \text{ (N)}$

<徑向負載>

由於未施加徑向負載
 $W_R = 0 \text{ (N)}$

<力矩負載>

長方形板的力矩負載 (M_1) 為
 $1.07 \times 9.8 = 10.5 \text{ (N)}$
 $0.21 \times 9.8 = 2.06 \text{ (N)}$
 因此
 $M_1 = 10.5 \times 0.075 - 2.06 \times 0.015 = 0.76 \text{ (N}\cdot\text{m)}$

長方體的力矩負載 (M_2) 為
 $0.85 \times 9.8 = 8.3 \text{ (N)}$
 因此
 $M_2 = 8.3 \times 0.09 = 0.75 \text{ (N}\cdot\text{m)}$

因此 M_1 、 M_2 合計為
 $M = 0.76 + 0.75 = 1.51 \text{ (N}\cdot\text{m)}$

$$\frac{W_s}{W_{s\max}} + \frac{W_R}{W_{R\max}} + \frac{M}{M_{\max}}$$

$$\frac{20.9}{200} + \frac{0}{200} + \frac{1.51}{5.5} = 0.4 \leq 1.0$$

以上所得合計負載值在容許負載值內，
FGRC-30
 為適當選項。

① 推力負載(軸方向負載)

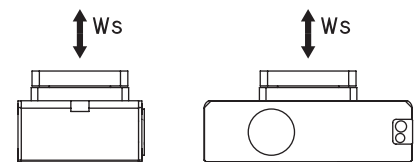

② 徑向負載(軸方向負載)

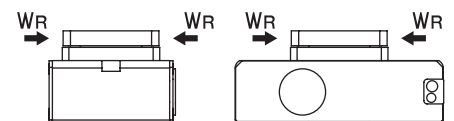

③ 力矩負載(軸方向負載)

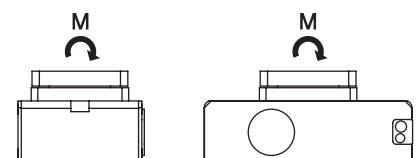

FLSH

FLCR

FGRC

ECR
(控制器)

ECG-B
(控制器)

使用注意事項

選定範例<壁掛>

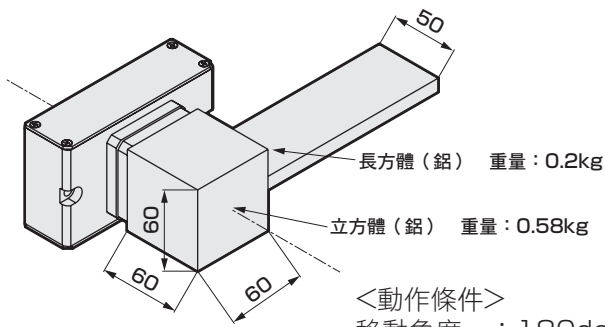

<動作條件>
 移動角度 : 180deg
 移動時間 : 1.8s
 角加減速度 : 1000deg/s² (0.1G)

負載詳細

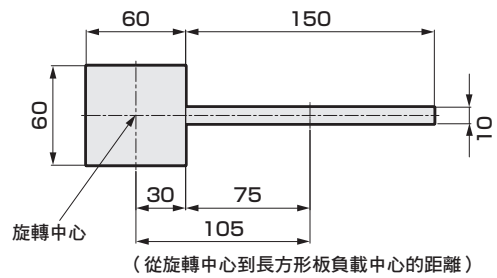

(從旋轉中心到長方形板負載中心的距離)

STEP1 確認定位時間

根據動作條件，定位時間為1.57s。
 由於所需移動時間在1.8s以下，因此進入下一步驟。

設定值

角速度	V	125 deg/s
角加速度	a	1000 deg/s ²
角減速度	d	1000 deg/s ²
移動角度	S	180 deg

計算值

到達角速度	Vmax	424.3 deg/s
有效角速度	Vb	125 deg/s
加速時間	Ta	0.125 s
減速時間	Td	0.125 s
定速時間	Tc	1.315 s
定位時間	T	1.57 s

STEP2 確認負載慣性力矩

請計算慣性力矩I，再從角速度和容許慣性力矩圖表暫時選定機種。

<長方體>

$$I_1 = 0.2 \times \frac{(0.01^2 + 0.15^2)}{12} + 0.2 \times 0.105^2 = 0.00258 (\text{kg} \cdot \text{m}^2)$$

<立方體>

$$I_2 = 0.58 \times \frac{(0.06^2 + 0.06^2)}{12} = 0.00035 (\text{kg} \cdot \text{m}^2)$$

整體慣性力矩如下。

$$I = I_1 + I_2 = 0.00293 (\text{kg} \cdot \text{m}^2) \dots \textcircled{1}$$

從角速度和容許慣性力矩圖表中，可選定能滿足角速度125deg/s時容許慣性力矩的FGRC-10 [DC48V]。

【DC48V時】

角速度和容許慣性力矩

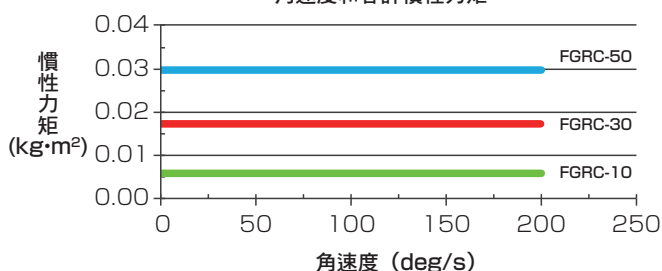

【DC24V時】

角速度和容許慣性力矩

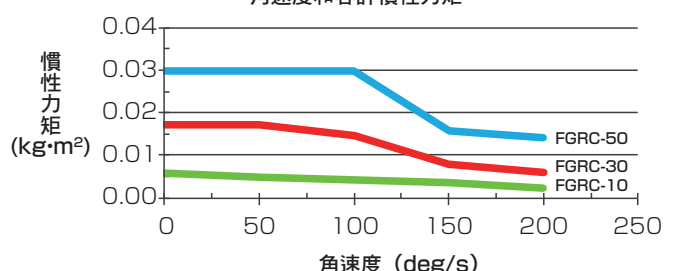

STEP3 確認所需扭力

計算負載扭力，確認在角速度和輸出扭力圖表範圍內。
利用重力作用下的阻力負載（ T_R ）和慣性負載（ T_A ）計算負載扭力。

<阻力負載>

$$T_R = 3 \times 0.2 \times 9.8 \times 0.105 = 0.617 (\text{N}\cdot\text{m}) \quad \dots\dots ②$$

<慣性負載>

根據設定加減速度 $a=d=1000 \text{ deg/s}^2$

$$\dot{\omega} = 1000 \times \frac{\pi}{180}$$

$$= 17.45 \text{ rad/s}^2 \quad \dots\dots ③$$

根據①、③，慣性負載 T_A 為

$$T_A = 3 \times 0.00293 \times 17.45 = 0.153 (\text{N}\cdot\text{m}) \quad \dots\dots ④$$

根據②、④，合計負載扭力(T)為

$$T = T_R + T_A = 0.617 + 0.153 = 0.77 (\text{N}\cdot\text{m})$$

角速度 $V=180(\text{deg/s})$ 、 $T=0.77(\text{N}\cdot\text{m})$ 的交點位於圖表的內側，因此可使用。

【DC48V時】 <FGRC-10>

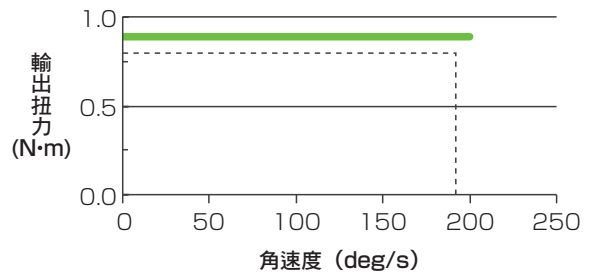

STEP4 確認容許負載

最後計算平台承受的負載值，確認是否在容許負載值內。

<推力負載>

由於未施加推力負載
 $W_s = 0 (\text{N})$

<徑向負載>

合計重量為
 $0.2 + 0.58 = 0.78 (\text{kg})$
因此徑向負載(W_R)為
 $W_R = 0.78 \times 9.8 = 7.64 (\text{N})$

<力矩負載>

根據右下圖，力矩負載(M)為
 $M = 0.03 \times (0.2 + 0.58) \times 9.8 = 0.23 (\text{N}\cdot\text{m})$

因此

$$\frac{W_s}{W_{s\max}} + \frac{W_R}{W_{R\max}} + \frac{M}{M_{\max}}$$

$$\frac{0}{80} + \frac{7.64}{80} + \frac{0.23}{2.5} = 0.19 \leq 1.0$$

以上所得合計負載值在容許負載值內，
FGRC-10
為適當選項。

① 推力負載(軸方向負載)

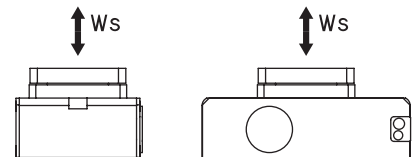

② 徑向負載(軸方向負載)

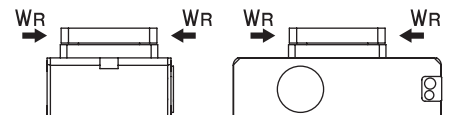

③ 力矩負載(軸方向負載)

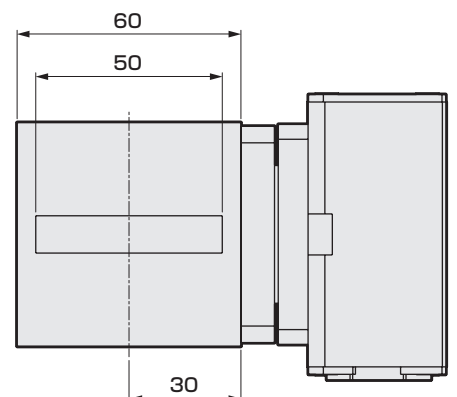
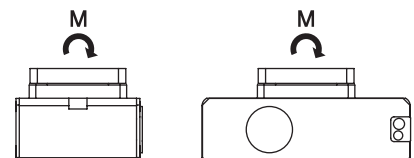

FLSH

FLCR

FGRC

ECR
(控制器)

ECG-B
(控制器)

使用注意事項

滑台位移量 ※參考值

為力矩負載作用於FGRC時，離旋轉中心100 mm處的平台位移量。
 (假設平台為不旋轉的靜止狀態。)
 平台位移量

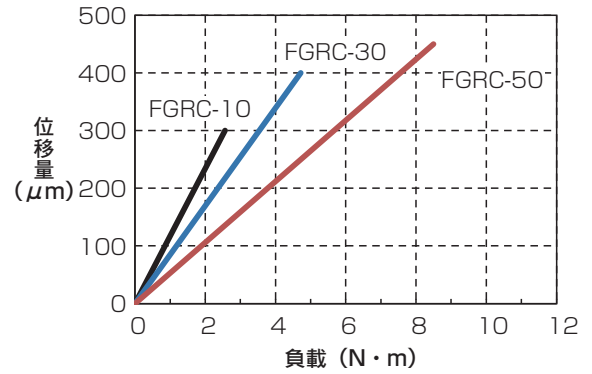
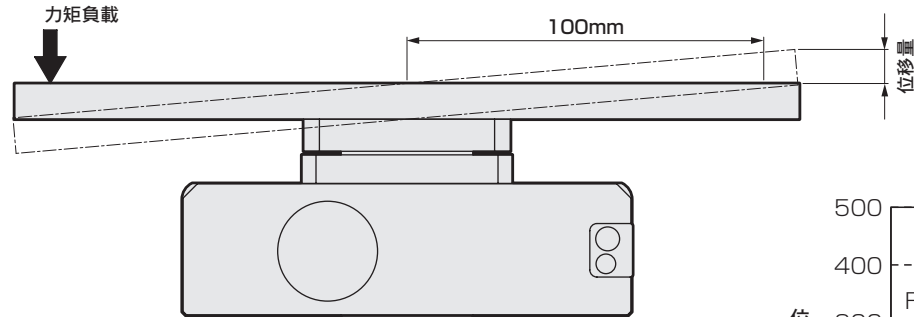

振動精度：180 deg移動時的位移量 ※參考值

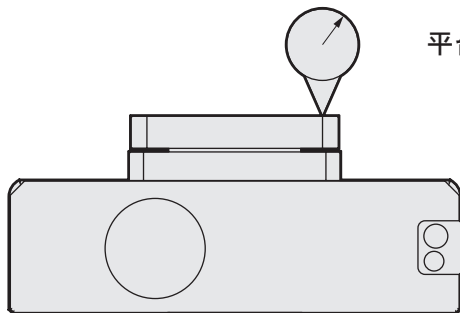

測量位置	FGRC
平台上面的振動量	0.1

(mm)

FLSH

FLCR

FGRC

EGR
(控制器)

ECG-B
(控制器)

使用注意事項

計算慣性力矩用圖

旋轉軸通過工件時

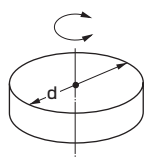
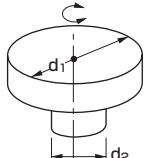
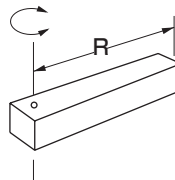
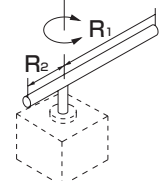
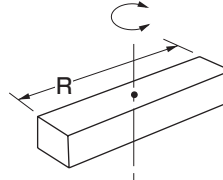
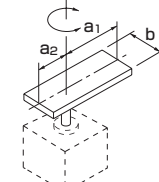
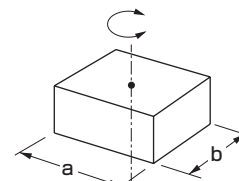
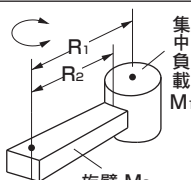
形狀	簡圖	必要事項	慣性力矩 $I \text{ kg}\cdot\text{m}^2$	旋轉半徑 K_1^2	備註
圓盤		<ul style="list-style-type: none"> 直徑 $d \text{ (m)}$ 重量 $M \text{ (kg)}$ 	$I = \frac{Md^2}{8}$	$\frac{d^2}{8}$	<ul style="list-style-type: none"> 安裝方向沒有特定 滑動使用時請另外考慮
分段圓盤		<ul style="list-style-type: none"> 直徑 $d_1 \text{ (m)}$ $d_2 \text{ (m)}$ 重量 d_1部分 $M_1 \text{ (kg)}$ d_2部分 $M_2 \text{ (kg)}$ 	$I = \frac{1}{8}(M_1d_1^2 + M_2d_2^2)$	$\frac{d_1^2 + d_2^2}{8}$	<ul style="list-style-type: none"> 與 d_1部分相比 d_2部分非常小時可忽略
棒 (旋轉中心在末端)		<ul style="list-style-type: none"> 棒長度 $R \text{ (m)}$ 重量 $M \text{ (kg)}$ 	$I = \frac{MR^2}{3}$	$\frac{R^2}{3}$	<ul style="list-style-type: none"> 安裝方向為水平 安裝方向為垂直時，搖動時間將變化
細棒		<ul style="list-style-type: none"> 棒長度 R_1 R_2 重量 M_1 M_2 	$I = \frac{M_1 \cdot R_1^2}{3} + \frac{M_2 \cdot R_2^2}{3}$	$\frac{R_1^2 + R_2^2}{3}$	<ul style="list-style-type: none"> 安裝方向為水平 安裝方向為垂直時，搖動時間將變化
棒 (旋轉中心在重心)		<ul style="list-style-type: none"> 棒長度 $R \text{ (m)}$ 重量 $M \text{ (kg)}$ 	$I = \frac{MR^2}{12}$	$\frac{R^2}{12}$	<ul style="list-style-type: none"> 安裝方向沒有特定
長方形薄板 (長方體)		<ul style="list-style-type: none"> 板長度 a_1 a_2 邊長度 b 重量 M_1 M_2 	$I = \frac{M_1}{12}(4a_1^2 + b^2) + \frac{M_2}{12}(4a_2^2 + b^2)$	$\frac{(4a_1^2 + b^2) + (4a_2^2 + b^2)}{12}$	<ul style="list-style-type: none"> 安裝方向為水平 安裝方向為垂直時，搖動時間將變化
長方體		<ul style="list-style-type: none"> 邊長度 $a \text{ (m)}$ $b \text{ (m)}$ 重量 $M \text{ (kg)}$ 	$I = \frac{M}{12}(a^2 + b^2)$	$\frac{a^2 + b^2}{12}$	<ul style="list-style-type: none"> 安裝方向沒有特定 滑動使用時請另外考慮
集中負載		<ul style="list-style-type: none"> 集中負載的形狀 距離集中負載重心的長度 R_1 旋臂長度 $R_2 \text{ (m)}$ 集中負載重量 $M_1 \text{ (kg)}$ 旋臂重量 $M_2 \text{ (kg)}$ 	$I = M_1(R_1^2 + k_1^2) + \frac{M_2 R_2^2}{3}$	k_1^2 是根據集中負載的形狀所計算而出	<ul style="list-style-type: none"> 安裝方向為水平 若 M_2相對於 M_1非常小，計算時可以 $M_2=0$計算

將經由齒輪傳遞的負載 J_L 換算為旋轉缸繞軸的方法

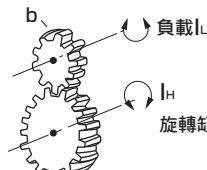
齒輪		<ul style="list-style-type: none"> 齒輪 旋轉側(齒數) a 負載側(齒數) b 負載慣性力矩 $N\cdot\text{m}$ 	負載的旋轉缸繞軸的慣性力矩		<ul style="list-style-type: none"> 齒輪形狀較大時，需考量齒輪的慣性力矩。
			$I_H = \left(\frac{a}{b}\right)^2 J_L$		

● 旋轉軸自工件偏移時

形狀	簡圖	必要事項	慣性力矩 $I \text{ kg}\cdot\text{m}^2$	備註
長方體		<ul style="list-style-type: none"> ● 邊長度 a (m) ● 從旋轉軸到負載中心的距離 b (m) ● 重量 M (kg) 	$I = \frac{M}{12}(a^2+b^2)+MR^2$	● 和立方體相同
中空長方體		<ul style="list-style-type: none"> ● 邊長度 h1 (m) ● 從旋轉軸到負載中心的距離 h2 (m) ● 重量 M (kg) 	$I = \frac{M}{12}(h_1^2+h_2^2)+MR^2$	● 剖面僅限立方體
圓柱		<ul style="list-style-type: none"> ● 直徑 d (m) ● 從旋轉軸到負載中心的距離 R (m) ● 重量 M (kg) 	$I = \frac{Md^2}{16}+MR^2$	
中空圓柱		<ul style="list-style-type: none"> ● 直徑 d1 (m) ● 從旋轉軸到負載中心的距離 d2 (m) ● 重量 M (kg) 	$I = \frac{M}{16}(d_1^2+d_2^2)+MR^2$	

※計算慣性力矩時，須先將負載、治具等建模，將形狀單純化後，再進行計算。
 複合負載時，請計算個別慣性力矩再將其合計。

FLSH

FLCR

FGRC

EGR
(控制器)ECG-B
(控制器)

使用注意事項