

無金屬藥液用 2・3 口電磁閥 MR10R 系列



主要特色

- 使用壓力範圍擴大（以往產品的 2 倍）
- 符合歐洲規格
- 閥間距：11mm
- 高耐腐蝕無金屬結構：PEEK、FKM
- 標準搭載省電基板

JIS 記號

- 2 孔口：NC（通電時開）型

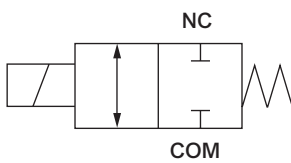

- 2 孔口：NO（通電時關）型

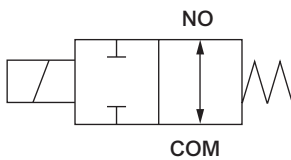

- 3 孔口：萬用型

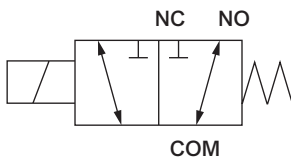

規格

項目	2 孔口		3 孔口
	MR10R-2NC	MR10R-2NO	MR10R-3
動作方式	NC（通電時開）型	NO（通電時關）型	萬用型
使用流體	水、純水、藥液（不會使接液部材質腐蝕的流體）		
耐壓力	MPa	0.4（以水壓測試時）	
使用壓力	MPa	-0.08 ~ 0.2	
流體溫度	°C	5 ~ 50	
環境溫度	°C	5 ~ 50	
環境	無爆炸性、無腐蝕性氣體的環境		
閥座洩漏	cm ³ /min	0（水壓）	
連接口徑	M5、M6、1/4-28UNF		
孔徑	mm	1	
Cv 值	0.03		
內部容積	μl	19（註 1）	
閥結構	膜片式直動型（locker 式）		
安裝方式	任意（註 2）		
重量	g	18（驅動元件型）、22（直接配管型）	
電氣規格			
額定電壓	DC24V/DC12V		
電壓變動範圍	±5%		
消耗功率 W	啟動時	3.6（DC24V）/4.2（DC12V）（註 3）	
	保持時	1	
漏電電流	mA	1.0 以下（DC24V）/2.0 以下（DC12V）（註 4）	
耐熱等級	等級 130（B）		

註 1：主體與膜片所構成之接液部容積，但不包含配管部容積。

註 2：建議將較不易造成液體累積的線圈部朝上，採垂直安裝。

註 3：指開始通電 ~ 50ms 的時間。

註 4：使用時，控制迴路所產生的漏電電流需小於上表所示的數值。

註 5：使用時如亞氯酸鈉（小蘇打）的有效氯濃度在 0.1% 以下，請事先配合各項使用條件測試功能。

註 6：本產品內裝有電子基板，請勿於濕度高的環境下使用。

註 7：電磁閥有極性，配線時請將紅色導線連接至正極（+）。

註 8：電磁閥完全關閉後，請間隔 1 秒以上再打開。



使用前請務必閱讀「流體控制閥綜合型錄」（No.T-CB-047T）記載的使用注意事項。

CKD Corporation

CC-1349T

MR10R Series

型號標示方法

MR10R - 2NC - M6 - EF - DC24V

機種型號

A 孔口數・型式

B 連接口徑

C 材質組合

D 電壓

記號	內容	
A 孔口數・型式		
2NC	2 孔口・NC (通電時開) 型	
2NO	2 孔口・NO (通電時關) 型	
3	3 孔口・萬用型	
B 連接口徑		
無記號	驅動元件型	
M5	M5 (直接配管型)	
M6	M6 (直接配管型)	
4U	1/4-28UNF (直接配管型)	
C 材質組合		
	主體材質	密封材質
EF	PEEK	FKM
D 電壓		
DC24V	DC24V	
DC12V	DC12V	

內部結構圖及主要零件材質

● 驅動元件型

● 直接配管型

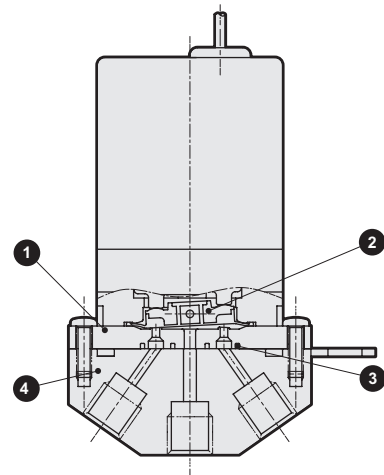
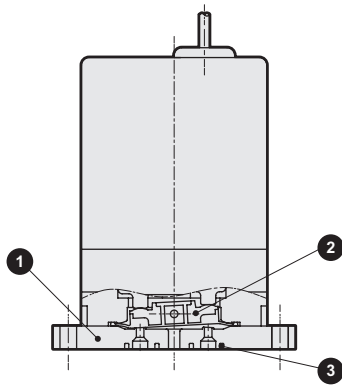

編號	零件名稱	材質	
1	主體	PEEK	聚醚醚酮
2	膜片	FKM	氟橡膠
3	墊圈	FKM	氟橡膠
4	連接轉接器	PEEK	聚醚醚酮

MR10R Series

外型尺寸

● 驅動元件型

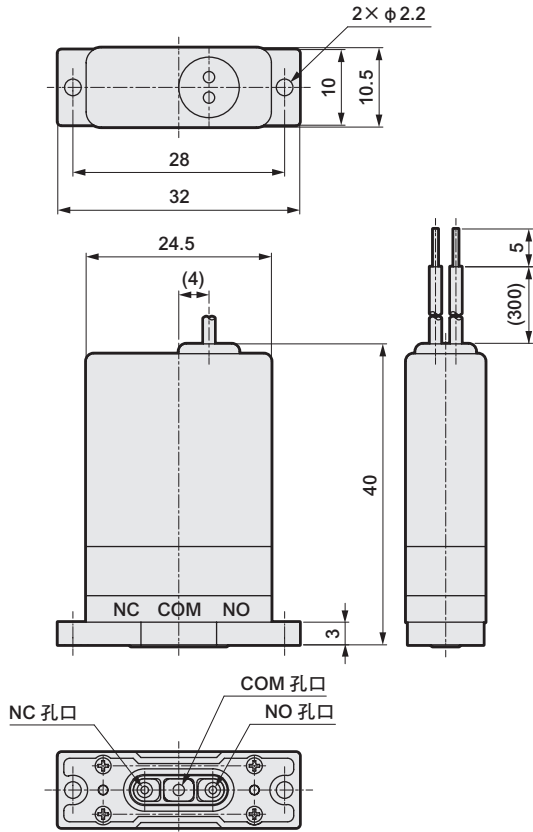

註：MR10R-2NC 的 NO 孔口未加工
MR10R-2NO 的 NC 孔口未加工

● 直接配管型

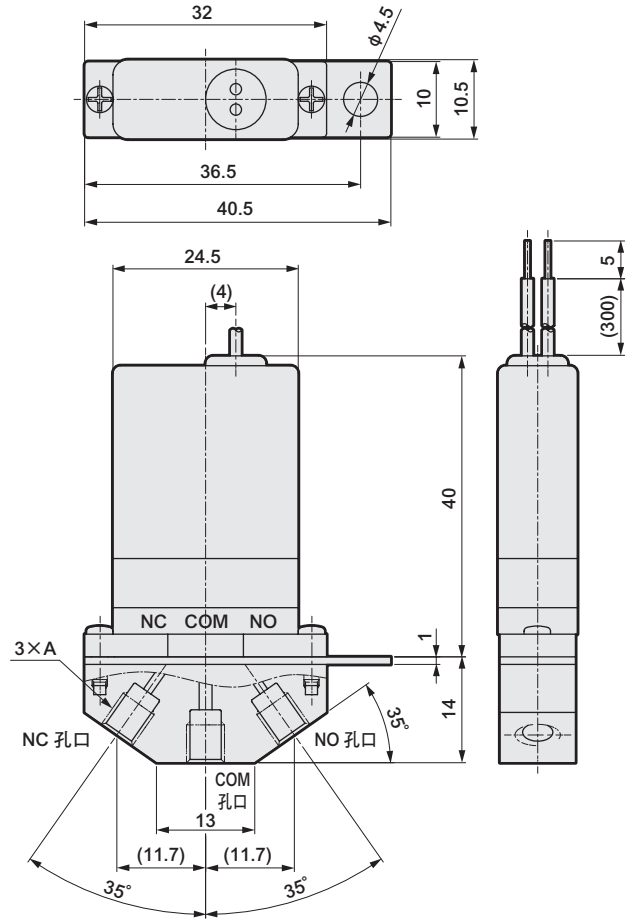

註：MR10R-2NC 時，需將 NO 孔口塞住
MR10R-2NO 時，需將 NC 孔口塞住

型號	A
MR10R- *-M5	M5
MR10R- *-M6	M6
MR10R- *-4U	1/4-28UNF

● 驅動元件型的安裝尺寸

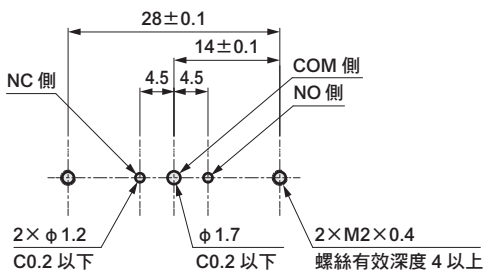

※ 表面粗糙度 Rz6.3 以下
※ 建議螺絲尺寸：M2，長度 6mm
※ 本公司可配合客戶需求製作各種連接轉接器、連座等。
詳情請另行洽詢。

If the goods and/or their replicas, the technology and/or software found in this catalog are to be exported, law requires that the exporter makes sure that they will never be used for the development or manufacture of weapons for mass destruction.

台灣喜開理股份有限公司

Website: <http://www.ckdtaiwan.com.tw/>

● 出於改良的目的，本型錄上記載的產品規格及外觀可能會進行變更，恕不另行通知，敬請諒解。
©CKD Corporation 2017 All copy rights reserved.
©台灣喜開理股份有限公司 2017版權所有。

● 台北總部
24250 新北市新莊區新北大道三段7號16樓之3
TEL: (02)-8522-8198 FAX: (02)-8522-8128
● 新竹營業所
30264 新竹縣竹北市光明六路東一段245號14樓
TEL: (03)-550-5770 FAX: (03)-550-5750

● 台中營業所
40767 台中市西屯區工業區一路2巷3號7樓之5
TEL: (04)-2359-6902 FAX: (04)-2359-6903
● 台南營業所
74146 台南市新市區大業一路8號601-1室
TEL: (06)-505-1110 FAX: (06)-505-1130