



凝結水分離器 戶外系列

# FXW-W Series

輕量小型的凝結水分離器 適用空氣壓縮機 0.75kW~37kW

● 接管口徑：1/4~1

JIS 記號



## 規格

項目	FXW1004	FXW1011	FXW1037
使用流體	壓縮空氣		
使用壓力 MPa	0.1~1.0 註3		
耐壓力 MPa	1.5		
流體溫度 °C	-20~60 (避免結凍)		
環境溫度 °C	-20~60		
水滴分離率 %	99 註2		
最大處理流量 註1 L/min (ANR)	550	1800	6100
接管口徑 Rc、NPT、G	1/4、3/8	1/4、3/8、1/2	3/4、1
產品重量 kg	0.4	0.6	1.3

註1：入口壓力為0.7MPa時的數值。

註2：最大處理流量時水滴的分離率。(氣化的水滴(水蒸氣)無法分離)

註3：若為附自動排水「F」時，自動排水的最低動作壓力為0.1MPa。直到上升至0.1MPa為止，會連同初期產生的凝結水利用空氣的力量排出。

註4：若為附自動排水「F1」時，自動排水的最低動作壓力為0.15MPa。

註5：若為附自動排水「F」、「F1」時，請留意凝結水的凍結。

## 選購品重量表

※請加在標準配備品的重量上。

單位：kg

記號	凝結水排出		
	C	F	F1
FXW1004	0	0.02	0.02
FXW1011	0	0.02	0.02
FXW1037	0	0.02	0.02

## 流量特性

### ● FXW1004-8-W

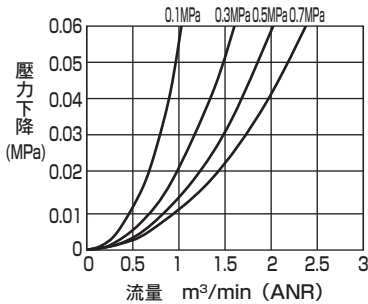

### ● FXW1004-10-W

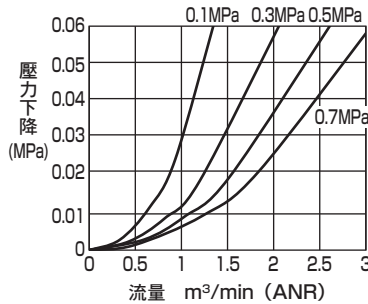

### ● FXW1011-8-W

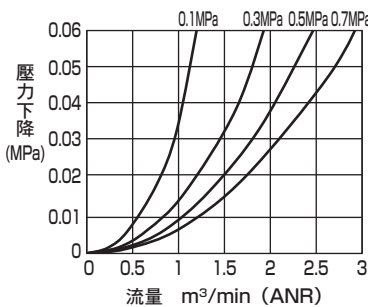

### ● FXW1011-10-W

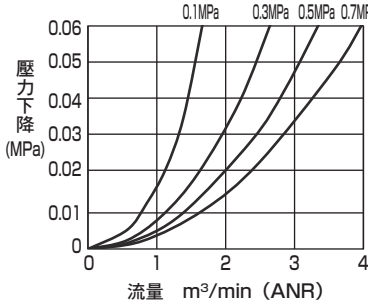

### ● FXW1011-15-W

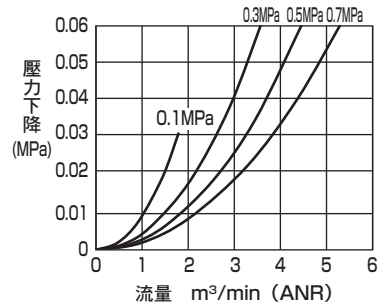

### ● FXW1037-20-W

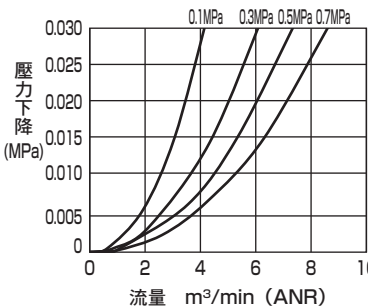

### ● FXW1037-25-W

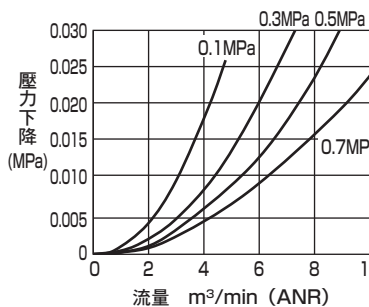

### 最大處理流量

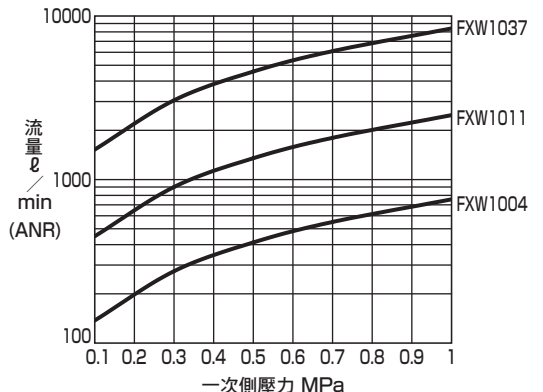

凝結水分離器  
FR L 模組

空壓輔助元件

空壓閥

流量控制閥

空壓氣缸

相關產品

使用注意事項

### 型號標示方法



A 機種型號

B 接管口徑

C 配管螺牙種類

D 選購品

E 附件

A 機種型號		
FXW1004	FXW1011	FXW1037

記號	內容			
<b>B 接管口徑</b>				
8	1/4	●	●	
10	3/8	●	●	
15	1/2		●	
20	3/4			●
25	1			●
<b>C 配管螺牙種類</b>				
無記號	Rc螺牙(壓力單位:MPa 溫度顯示單位:℃)	●	●	●
N	NPT螺牙(壓力單位:psi 溫度顯示單位:℉)	●	●	●
G	G螺牙(壓力單位:bar, 溫度顯示單位:℃)	●	●	●
<b>D 選購品</b>				
凝結水排出註5	無記號	凝結水排出口 Rc1/8	註2	● ● ●
	C	附手動小旋塞		● ● ●
	F	附手動自動排水(NO型:可於無加壓時排出)		● ● ●
	F1	附手動自動排水(NC型:無加壓時無排出)		● ● ●
保固期限	無記號	交貨後1年		● ● ●
	G	交貨後3年(附檢查成績表、檢查要領書、生產履歷系統圖)	註6 註7	● ● ●
流動方向	無記號	標準流向(左→右)		● ● ●
	X1	逆流流向(右→左)		● ● ●
<b>E 附件</b>				
無記號	無添附			● ● ●
BW	C型固定架			● ● ●

### 選定型號時的注意事項

- 註1: 若選擇G螺牙、NPT螺牙時, 適用於IN、OUT、自動排水的凝結水排出口。
- 註2: 當選購品的凝結水排出為「無記號」時, 配管螺牙無法選擇「N」或「G」。
- 註3: 依日本計量法規定, psi標示不得於日本國內使用。
- 註4: 請依凝結水排出、保固期限、流動方向等各項目選定選購品。若要選定多個項目的選購品, 請由上往下依序填寫。
- 註5: 關於自動排水的使用條件, 請參閱「空壓、真空、輔助元件綜合(型錄No.CB-024S)」。
- 註6: 選購品G的保固期限為交貨後3年或啟用後1年擇較短一方之期限。
- 註7: 若為選購品G時, 需要交換規格書、圖面。

### 內部結構圖及零件一覽表

● FXW1004、FXW1011

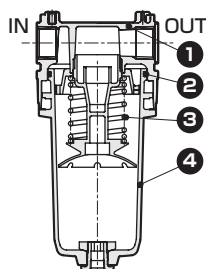

● FXW1037

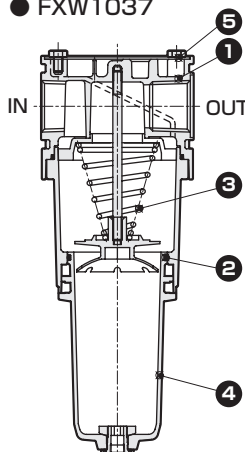

No.	零件名稱	材質
1	本體	鋁合金壓鑄
2	O形環	特殊丁腈橡膠
3	彈簧	不鏽鋼
4	金屬杯組件	鋁合金壓鑄、黃銅、鋅合金壓鑄、丁腈橡膠
5	護板蓋	鋁

凝結水分離器  
FRL模組

空壓輔助元件

空壓閥

流體控制閥

空壓氣缸

相關產品

使用注意事項

## 外形尺寸圖

### ● FXW1004-W

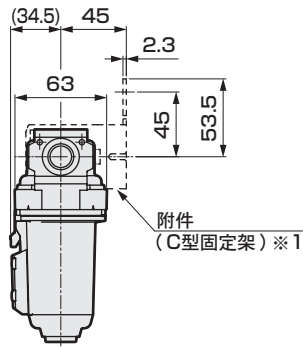
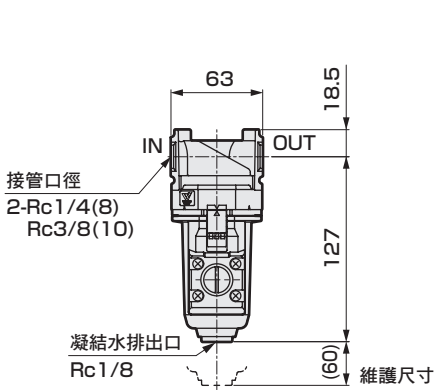

※1：固定架為添附選購品。

#### • 選購品外形圖 附手動排水旋塞 (C)

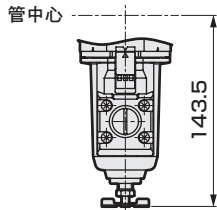

#### • 選購品外形圖 附自動排水 (F、F1)

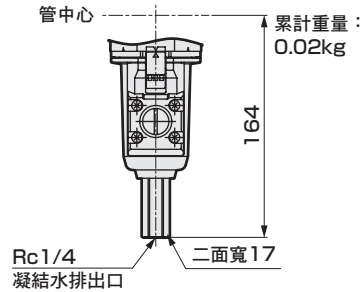

#### • 附件 C型固定架 (-BW) 零件型號：B320

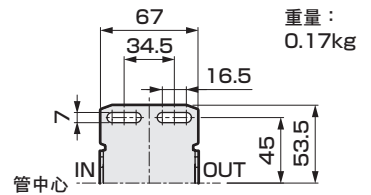

### ● FXW1011-W

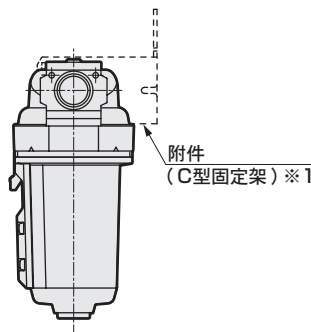
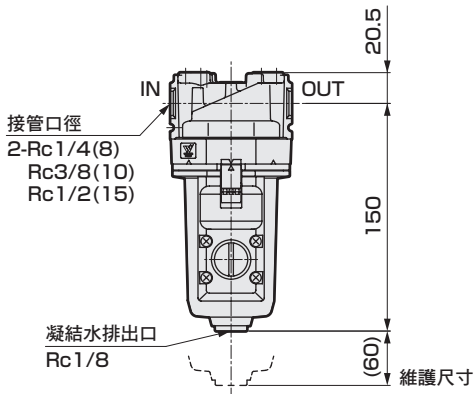

※1：固定架為添附選購品。

#### • 選購品外形圖 附手動排水旋塞 (C)

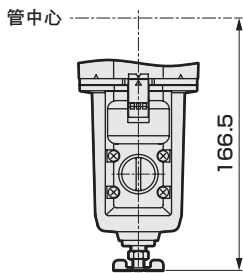

#### • 選購品外形圖 附自動排水 (F、F1)

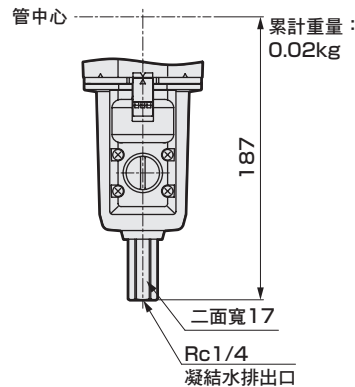

#### • 附件 C型固定架 (-BW) 零件型號：B420

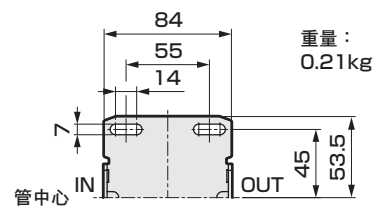

外形尺寸圖

● FXW1037-W

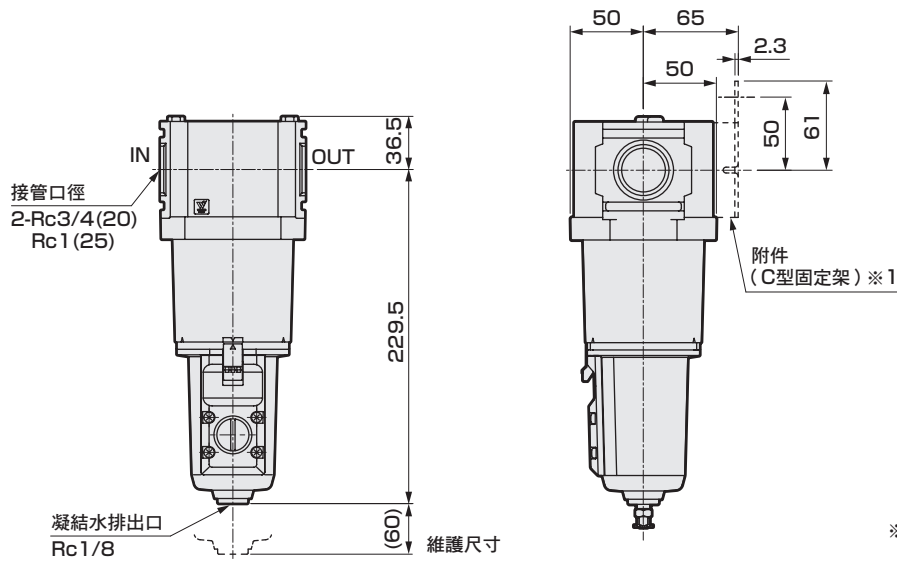

※1: 固定架為添附選購品。

・選購品外形圖  
附手動排水旋塞 (C)

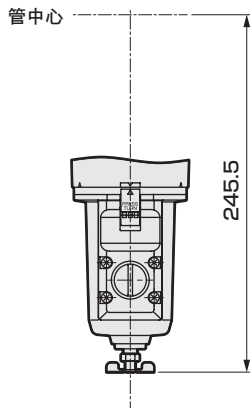

・選購品外形圖  
附自動排水 (F、F1)

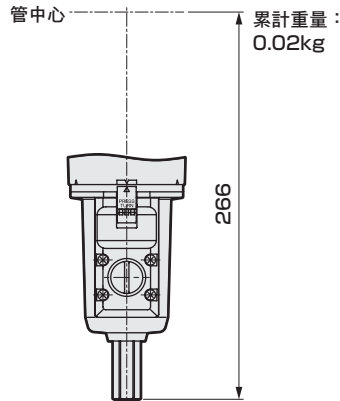

・附件  
C型固定架 (-BW)  
零件型號: B820

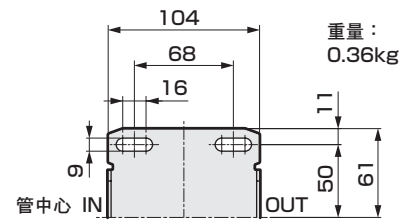

凝結水分離器  
FRL模組

空壓輔助元件

空壓閥

流體控制閥

空壓氣缸

相關產品

使用注意事項