



空氣過濾器 戶外系列

FW3000·FW4000·FW8000-W Series

將戶外規格產品系列化。

● 接管口徑：1/4~1

JIS 記號



規格

項目	FW3000-W	FW4000-W	FW8000-W	
使用流體	壓縮空氣			
最高使用壓力	MPa	1.0 註1、2		
耐壓力	MPa	1.5		
流體溫度	℃	-20~60 (避免結凍)		
環境溫度	℃	-20~60		
過濾度	μm	5或0.3		
凝結水貯容量	cm ³	45	80 (註4)	
接管口徑	Rc、NPT、G	1/4、3/8、1/2	3/4、1	
重量	kg	0.35	0.55	1.26

註1：若為附自動排水「F」時，自動排水的最低動作壓力為0.1MPa。
直到上升至0.1MPa為止，會連同初期產生的凝結水利用空氣的力量排出。
註2：若為附自動排水「F1」時，自動排水的最低動作壓力為0.15MPa。
註3：若為附自動排水「F」、「F1」時，請留意凝結水的凍結。
註4：僅手動小旋塞型最多可儲存到170cm³。

流量特性

● FW3000-8-W

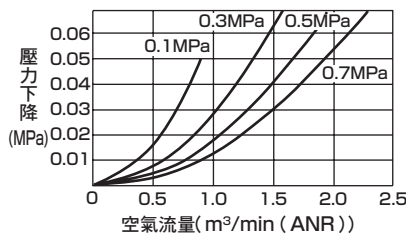

● FW3000-10-W

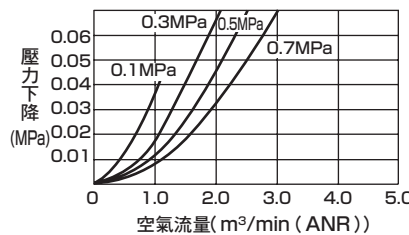

● FW4000-8-W

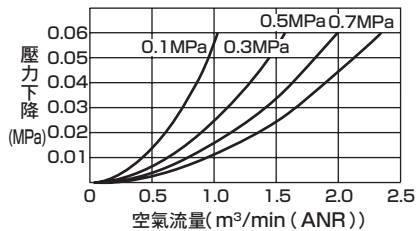

● FW4000-10-W

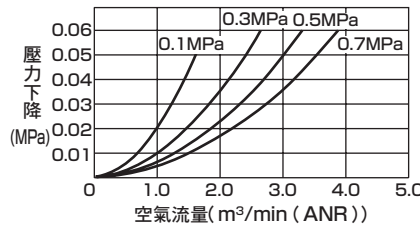

● FW4000-15-W

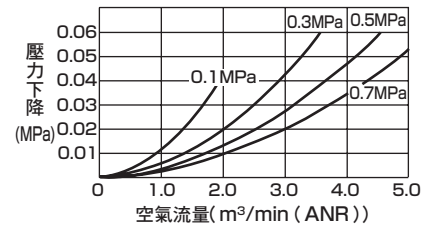

● FW8000-20-W

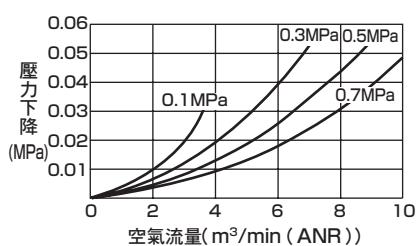

● FW8000-25-W

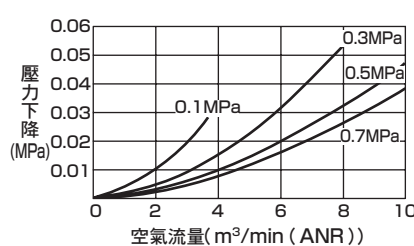

● FW3000 FW4000-※-W-Y (0.3μm濾心) FW8000

(最大處理流量)

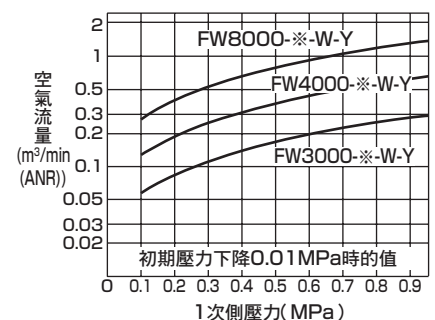

凝結水分離器
FRL模組

空壓輔助元件

空壓閥

流體控制閥

空壓氣缸

相關產品

使用注意事項

型號標示方法

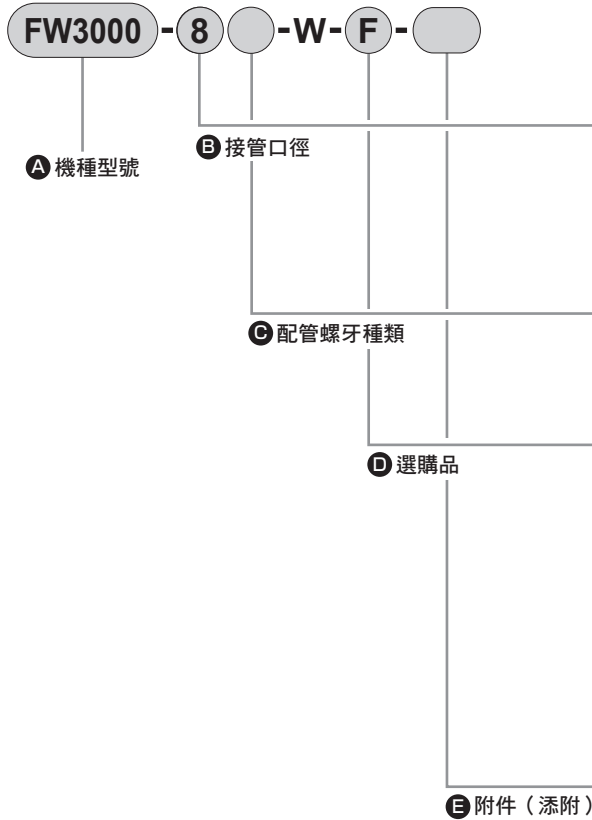

記號	內容	A 機種型號		
		FW3000	FW4000	FW8000
B 接管口徑				
8	1/4	●	●	
10	3/8	●	●	
15	1/2		●	
20	3/4			●
25	1			●
C 配管螺牙種類				
無記號	Rc螺牙(壓力單位:MPa 溫度顯示單位:℃)	●	●	●
N	NPT螺牙(壓力單位:psi 溫度顯示單位:℉)	●	●	●
G	G螺牙(壓力單位:bar, 溫度顯示單位:℃)	●	●	●
D 選購品				
凝結水排出	無記號	附手動小旋塞	●	●
註4	F	附手動自動排水(NO型:可於無加壓時排出)	●	●
	F1	附手動自動排水(NC型:無加壓時無排出)	●	●
濾心	無記號	5μm	●	●
	Y	0.3μm(精密) 註5	●	●
保固期限	無記號	交貨後1年	●	●
	G	交貨後3年(附檢查成績表、檢查要領書、生產履歷系統圖) 註6 註7	●	●
流動方向	無記號	標準流向(左→右)	●	●
	X1	逆流流向(右→左)	●	●
E 附件(添附)				
無記號	無添附	●	●	●
BW	C型固定架	●	●	●

選定型號時的注意事項

- 註1: 若選擇G螺牙、NPT螺牙時, 適用於IN、OUT、自動排水的凝結水排出口。
- 註2: 依日本計量法規定, psi標示不得於日本國內使用。
- 註3: 請依凝結水排出、濾心、保固期限、流動方向等各項目選定選購品。
- 若要選定多個項目的選購品, 請由上往下依序填寫。
- 註4: 關於自動排水的使用條件, 請參閱「空壓、真空、輔助元件綜合(型錄No.CB-024S)」。
- 註5: 若為選購品「Y」時, 最大處理流量請參閱第1頁。
- 註6: 選購品G的保固期限為交貨後3年或啟用後1年擇較短一方之期限。
- 註7: 若為選購品G時, 需要交換規格書、圖面。

內部結構及零件一覽表

● FW3000-W、FW4000-W

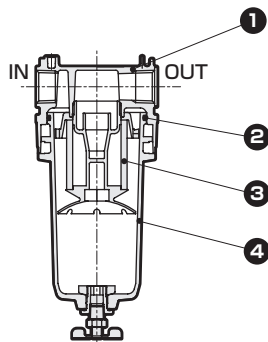

● FW8000-W

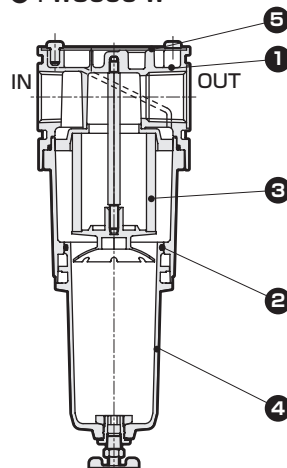

No.	零件名稱	材質
1	本體	鋁合金壓鑄
2	O形環	特殊丁腈橡膠
3	濾心	聚丙烯
4	金屬杯組件	鋁合金壓鑄、黃銅、鋅合金壓鑄、丁腈橡膠
5	護板蓋	鋁

凝結水分離器
FRL模組

空壓輔助元件

空壓閥

流體控制閥

空壓氣缸

相關產品

使用注意事項

Air Filter Series

外形尺寸圖

● FW3000-W

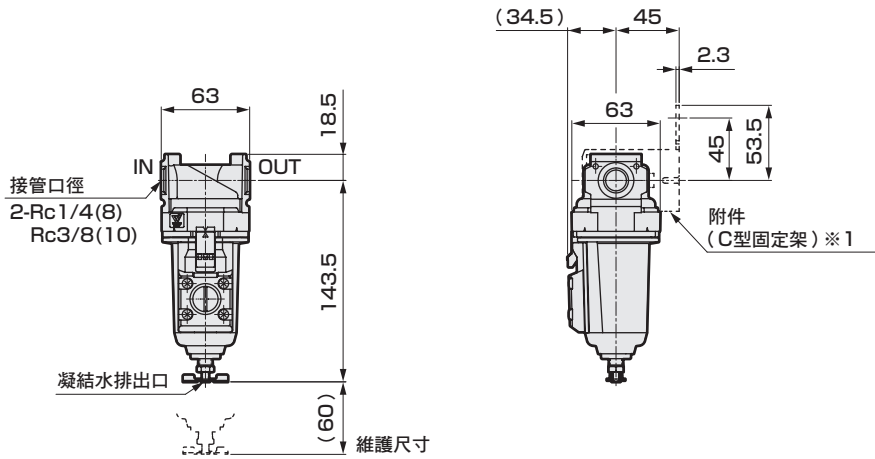

選購品外形圖 附自動排水 (F、F1)

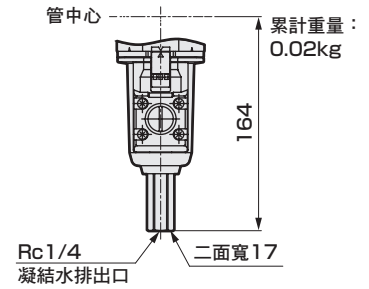

- 附件
C型固定架 (-BW)
零件型號：B320
- 材質：鋼
鍍鋅處理

※1：固定架為添附選購品。

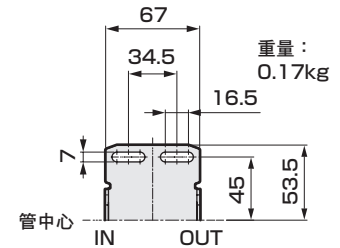

● FW4000-W

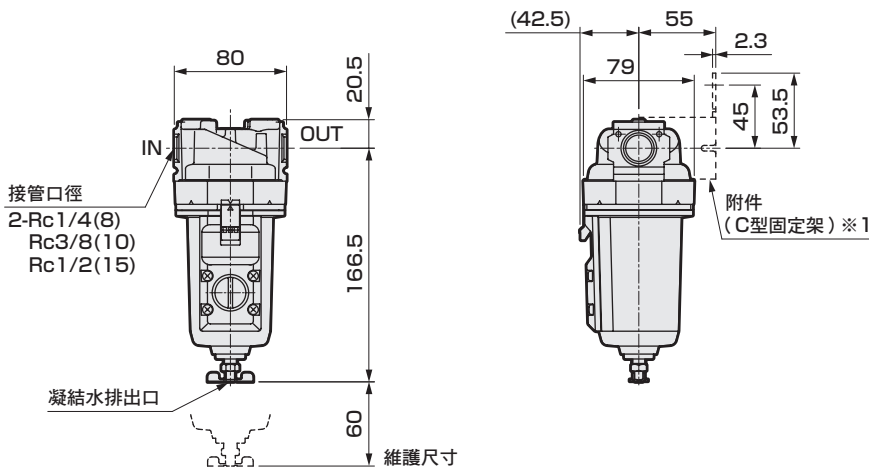

選購品外形圖 附自動排水 (F、F1)

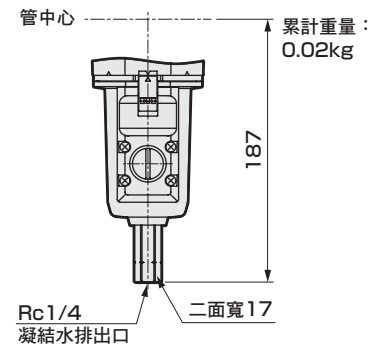

- 附件
C型固定架 (-BW)
零件型號：B420

※1：固定架為添附選購品。

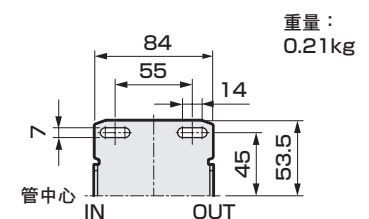

凝結水分離器
FRL模組

空壓輔助元件

空壓閥

流體控制閥

空壓氣缸

相關產品

使用注意事項

外形尺寸圖

● FW8000-W

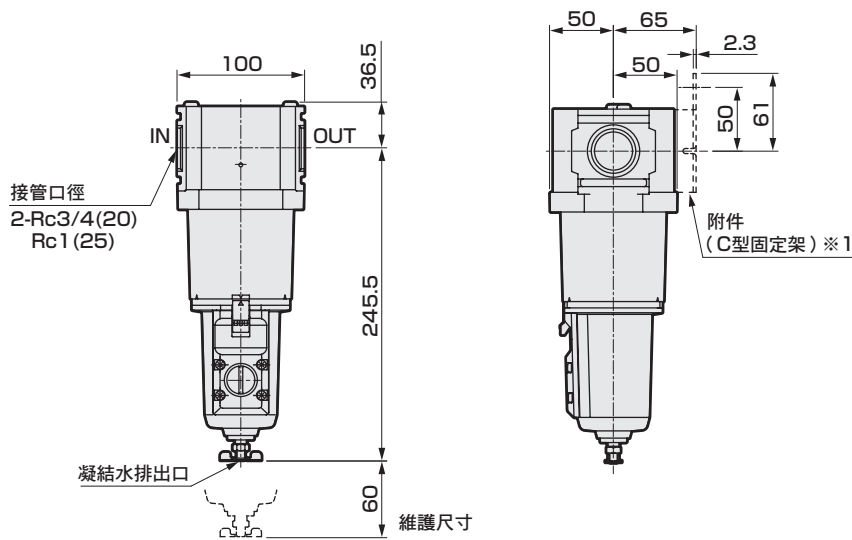

※1：固定架為添附選購品。

・選購品外形圖
附自動排水 (F、F1)

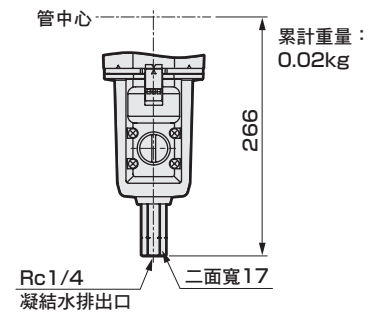

・附件
C型固定架 (-BW)
零件型號：B820

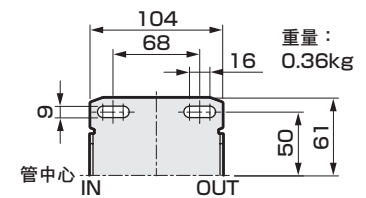

凝結水分離器
FRL模組

空壓輔助元件

空壓閥

流體控制閥

空壓氣缸

相關產品

使用注意事項