



油霧過濾器 戶外系列

# MW3000·MW4000·MW8000-W Series

將戶外規格產品系列化。

● 接管口徑：1/4~1

JIS 記號



## 規格

項目	MW3000-W	MW4000-W	MW8000-W
使用流體	壓縮空氣		
使用壓力 MPa	0.1~1.0 註2		
耐壓力 MPa	1.5		
凝結水貯容量 cm <sup>3</sup>	45	80	80
接管口徑 Rc、NPT、G	1/4、3/8	1/4、3/8、1/2	3/4、1
重量 kg	0.38	0.62	1.45

## 選購品重量表

※請加在標準配備品的重量上。

單位：kg

記號	凝結水排出	附件
	F1	BW
MW3000	0.02	0.17
MW4000	0.02	0.21
MW8000	0.02	0.36

濾心 選購品名	無記號 (M型)	S (S型)
最大處理流量 註1 ℓ/min (ANR) 為一次側壓力0.7MPa時	MW3000-□-W 360 MW4000-□-W 825 MW8000-□-W 2600	450 1000 2900
流體溫度 °C	-20~60 (避免結凍)	
環境溫度 °C	-20~60	
過濾度 μm	0.01 (公稱值)	0.3
二次側油分濃度 mg/m <sup>3</sup>	0.01 以下 (油飽和後為0.1 以下) 註3、註4	0.5 以下 註3
濾心更換	1年 (6000小時) 或壓力下降0.1MPa	

註1：請在最大處理流量範圍內使用。

瞬間超過最大處理流量，或是設置於流量脈動較大的場所，都可能導致濾心破損或使油、凝結水等朝二次側飛濺，形成末端不良的原因。

註2：若為附自動排水「F1」時，最低動作壓力為0.15MPa。

註3：二次側油分濃度為一次側油分濃度30mg/m<sup>3</sup>、入口空氣溫度21°C時的值。

註4：為防止太快堵塞，請於一次側設置油霧過濾器 (S型) 作為前置過濾器。

註5：若為附自動排水「F1」時，請留意凝結水的凍結。

## 流量特性 (最大處理流量)

● MW※000-W-M

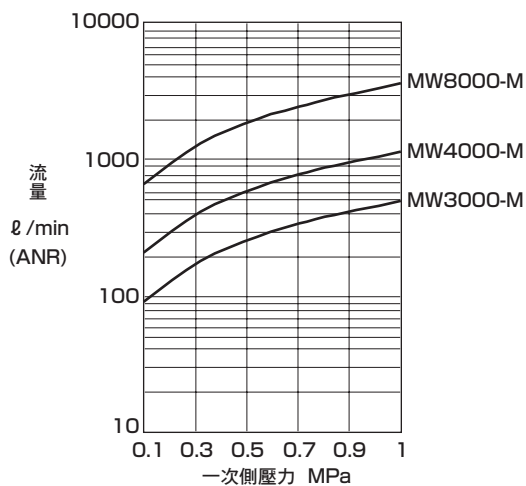

● MW※000-W-S

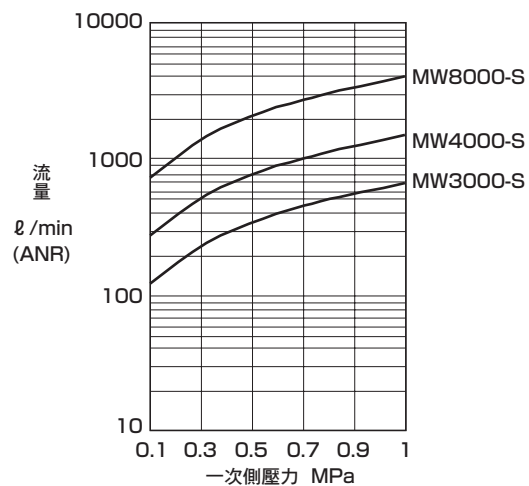

凝結水分離器

FR L 模組

空壓輔助元件

空壓閥

流體控制閥

空壓氣缸

相關產品

使用注意事項

# Oil Mist Filter Series

型號標示方法、內部結構圖及零件一覽表

## 型號標示方法

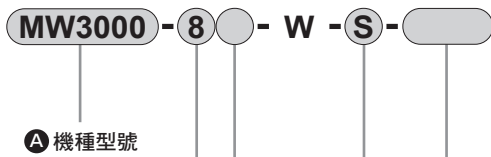

A 機種型號		
MW3000	MW4000	MW8000

記號	內容			
<b>B 接管口徑</b>				
8	1/4	●	●	
10	3/8	●	●	
15	1/2		●	
20	3/4			●
25	1			●
<b>C 配管螺牙種類</b>				
無記號	Rc螺牙(壓力單位:MPa 溫度顯示單位:℃)	●	●	●
N	NPT螺牙(壓力單位:psi 溫度顯示單位:℉)	●	●	●
G	G螺牙(壓力單位:bar, 溫度顯示單位:℃)	●	●	●
<b>D 選購品</b>				
凝結水排出 註4 註5	無記號	附手動小旋塞	●	●
	F1	附手動自動排水 (NC型:無加壓時無排出)	●	●
濾心	無記號	M型(公稱0.01μm; 殘留油分0.01mg/m <sup>3</sup> )	●	●
	S	S型(0.3μm; 殘留油分0.5mg/m <sup>3</sup> )	●	●
保固期限	無記號	交貨後1年	●	●
	G	交貨後3年 (附檢查成績表、檢查要領書、生產履歷系統圖)	●	●
流動方向	無記號	標準流向(左→右)	●	●
	X1	逆流流向(右→左)	●	●
<b>E 附件 (添附)</b>				
無記號	無添附	●	●	●
BW	C型固定架	●	●	●

## 選定型號時的注意事項

- 註1: 若選擇G螺牙、NPT螺牙時, 適用於IN、OUT、自動排水的凝結水排出口。
- 註2: 依日本計量法規定, psi 標示不得於日本國內使用。
- 註3: 請依凝結水排出、濾心、保固期限、流動方向等各項目選定選購品。  
若要選定多個項目的選購品, 請由上往下依序填寫。
- 註4: 無法選定NO型的自動排水。
- 註5: 關於自動排水的使用條件, 請參閱「空壓、真空、輔助元件綜合(型錄No.CB-024S)」。
- 註6: 選購品G的保固期限為交貨後3年或啟用後1年擇較短一方之期限。
- 註7: 若為選購品G時, 需要交換規格書、圖面。

## 內部結構及零件一覽表

● MW3000-W、MW4000-W

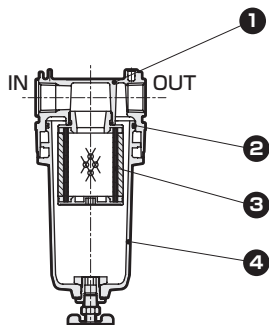

● MW8000-W

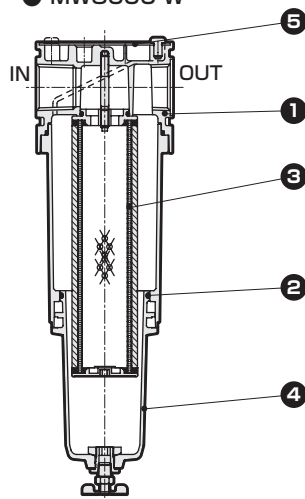

No.	零件名稱	材質
1	本體	鋁合金壓鑄
2	O形環	特殊丁腈橡膠
3	濾心組件	-
4	金屬杯組件	鋁合金壓鑄、黃銅、 鋅合金壓鑄、丁腈橡膠
5	護板蓋	鋁

凝結水分離器  
FRL模組

空壓輔助元件

空壓閥

流體控制閥

空壓氣缸

相關產品

使用注意事項

# Oil Mist Filter Series

## 外形尺寸圖

### ● MW3000-W

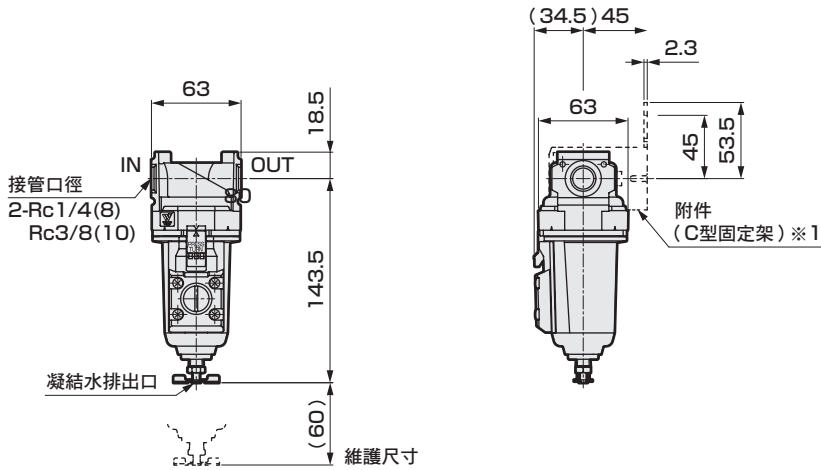

### 選購品外形圖 附自動排水 (F1)

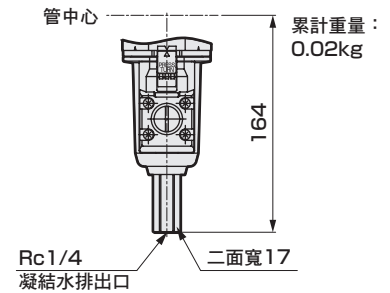

- 附件  
C型固定架 (-BW)  
零件型號：B320
- 材質：鋼  
鍍鋅處理

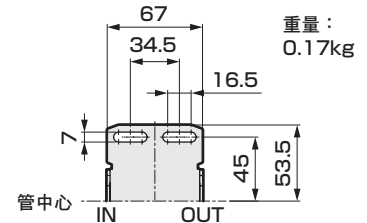

※1：固定架為添附選購品。

### ● MW4000-W

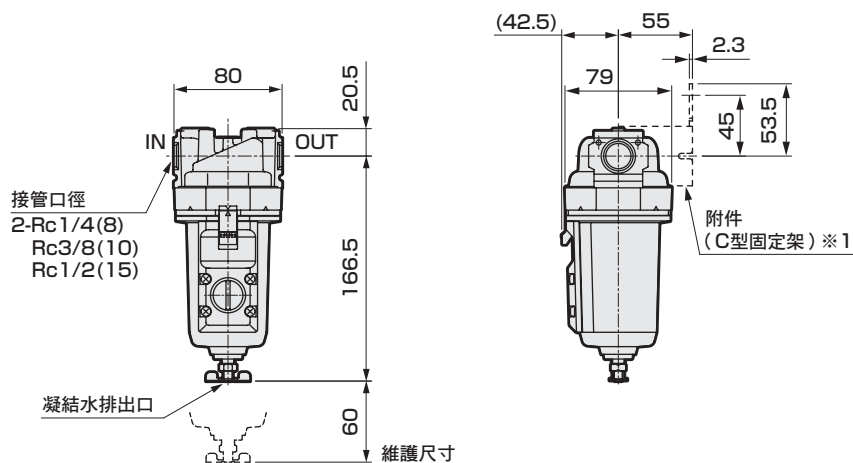

### 選購品外形圖 附自動排水 (F1)

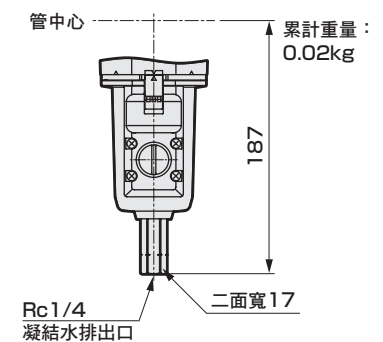

- 附件  
C型固定架 (-BW)  
零件型號：B420

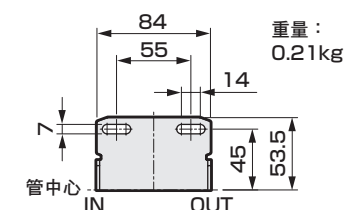

※1：固定架為添附選購品。

凝結水分離器  
FRL模組

空壓輔助元件

空壓閥

流體控制閥

空壓氣缸

相關產品

使用注意事項

## 外形尺寸圖

### ● MW8000-W

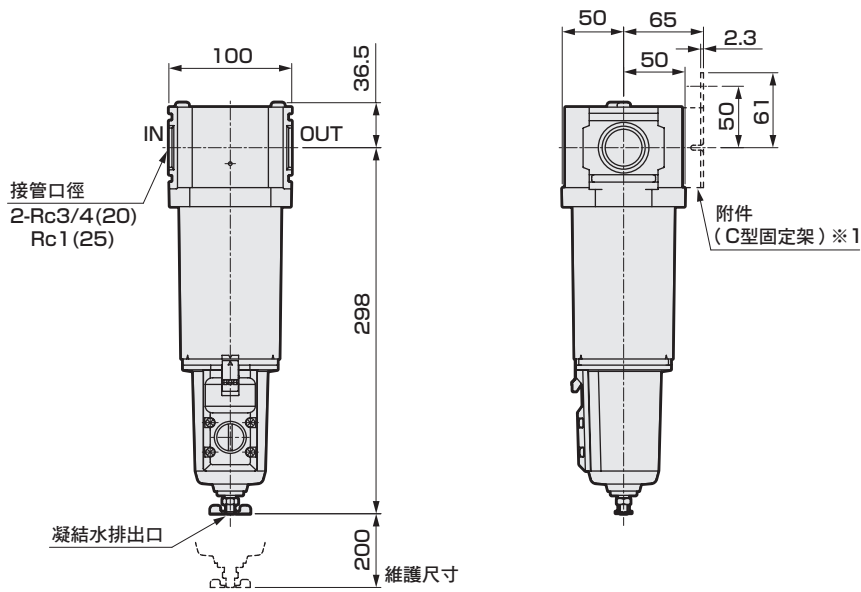

※1：固定架為添附選購品。

### ・選購品外形圖 附自動排水 (F1)

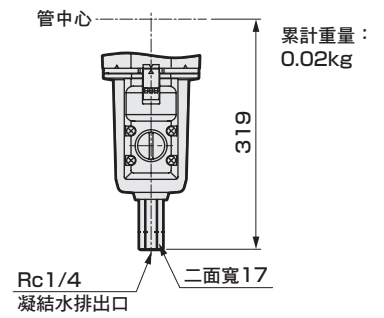

### ・附件 C型固定架 (-BW) 零件型號：B820

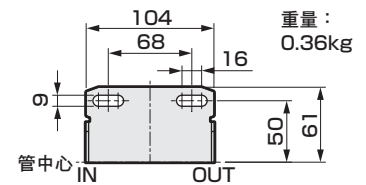

凝結水分離器  
FRL模組

空壓輔助元件

空壓閥

流體控制閥

空壓氣缸

相關產品

使用注意事項