

無金屬藥液用2口電磁閥

MKB3 系列



METAL FREE 2 PORT SOLENOID VALVE FOR CHEMICAL LIQUIDS MKB3 SERIES

因應醫療設備的 小型化需求

New



Medical Products

外形輕薄、節省空間、
維護簡單。

最適合用於醫療設備。

可在接管的情況下安裝

單觸式
安裝

維護簡單

單觸式安裝結構
產品的拆裝簡單。
接管後也可安裝。

正在申請專利

壓力範圍廣

在負壓狀態下也可使用

可以對應注射器、廢液更換時產生的負壓。

使用壓力 (MPa)	-0.08~0.25
背 壓 (MPa)	0~0.25

可選配省電基板 (附指示燈)

藉由搭載省電基板，可抑制線圈發熱，防止對流體產生熱影響。減少通電時的功耗。
可以透過指示燈，確認電磁閥的通電狀態。

無金屬膜片結構

促動部與接觸液體部分完全分離。
接觸液體部分採用耐蝕性強的樹脂、橡膠材質。
採用本公司獨家研發的膜片結構，使耐蝕性進一步提高。

閥體	PPS
膜片	FKM, EPDM

促動部

膜片

閥體

與接觸液體部分
完全分離

無金屬藥液用 2 口電磁閥

MKB3系列

可輕薄緊湊型設計、密集安裝

厚度低至 14.5mm。
採用本公司獨創的安裝方式，實現了小間距並排安裝。

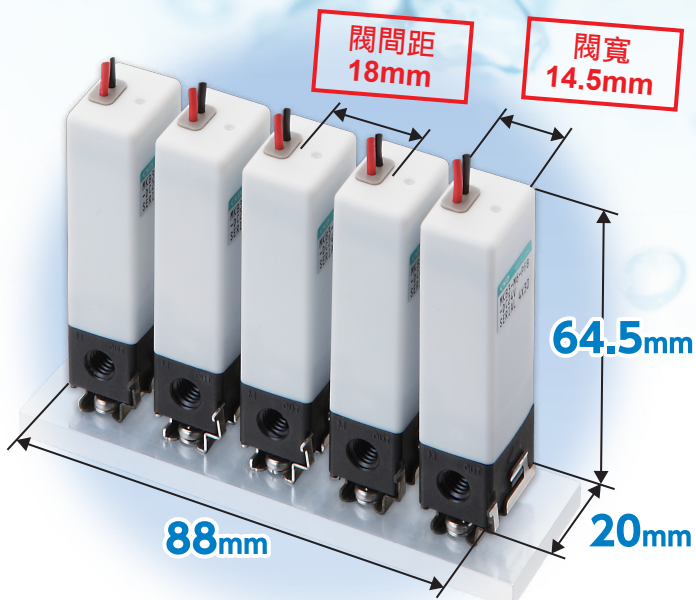

閥間距
18mm

閥寬
14.5mm

64.5mm

88mm

20mm



無金屬藥液用 2 口電磁閥

MKB3 Series

JIS符號

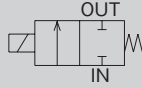

- 常閉型（通電時開）
- 使用流體：水、純水、化學液體
- 接管口徑：M6•1/4-28UNF



規格

機型		MKB3
動作方式		常閉型（通電時開）
使用流體		水、純水、化學液體（不腐蝕接觸液體部位材質的流體）
使用壓力	MPa	-0.08~0.25
背壓	MPa	0~0.25
耐壓力	MPa	0.5
流體溫度	°C	5~50
環境溫度	°C	5~50
環境		不應在具爆炸性、腐蝕性氣體的環境中使用
閥座洩漏	cm ³ /min	0（水壓）
配管口徑		M6、1/4-28UNF
通徑	mm	1.5
Cv值		0.04
閥構造		膜片式直動閥
安裝方式		任意
重量	g	50
電氣規格		
額定電壓		DC24V/DC12V
電壓變化範圍		±5%
功率 W	標準	2.5
	附省電 電路	啟動時 保持時
洩漏電流	mA	1.0以下（DC24V）/2.0以下（DC12V）（※5）
耐熱等級		130級（B）

※1：請在確認產品構成材質與使用流體的適用性基礎上使用本產品。而且，請注意不要讓流體附著在產品主體上。

※2：請勿使用鹽酸、氟酸、硝酸。

如果使用次氯酸鈉（蘇打），膜片材質請選用FKM。
（經長時間使用後，EPDM在自來水的殘留氯影響也會劣化。）

次氯酸鈉（蘇打）有效氯濃度超過0.1%時，請聯絡本公司。
在有效氯濃度0.1%以下使用時，請事先根據各使用條件，進行功能測試。

※3：從開始通電~200ms的時間。

※4：如果附指示燈、節電基板，則電磁閥有極性之分。

導線：將紅線與+側相連。

※5：控制電路的洩漏電流請勿超過表中數值。

※6：電磁閥完全關閉後，請間隔1秒以上，再重新打開（附基板選項：L時）。

型號標示方法

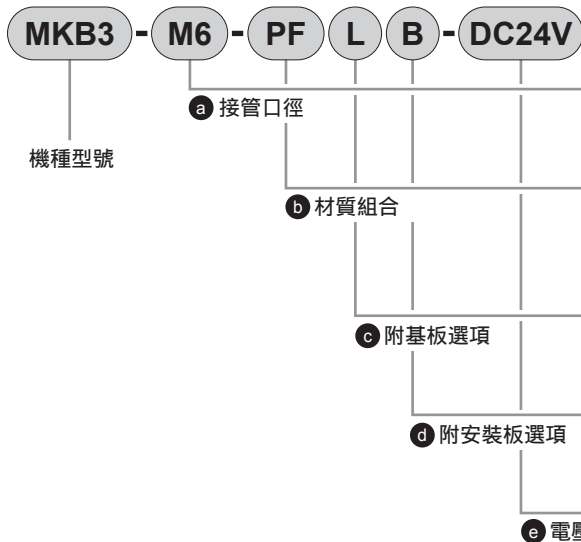

符號	內容	
a 接管口徑		
M6	M6	
4U	1/4-28UNF	
b 材質組合		
	閥體	膜片
PF	PPS	FKM
PE	PPS	EPDM
c 附基板選項		
無符號	無選擇項	
L	附指示燈、省電基板	
d 附安裝板選項		
B	附安裝板（標準）※1	
N	無安裝板※2	
e 電壓		
DC24V	DC24V	
DC12V	DC12V	

※1：安裝板為附件。

※2：無安裝板的電磁閥單體無法安裝。

外形尺寸圖

● 附安裝板 (標準)

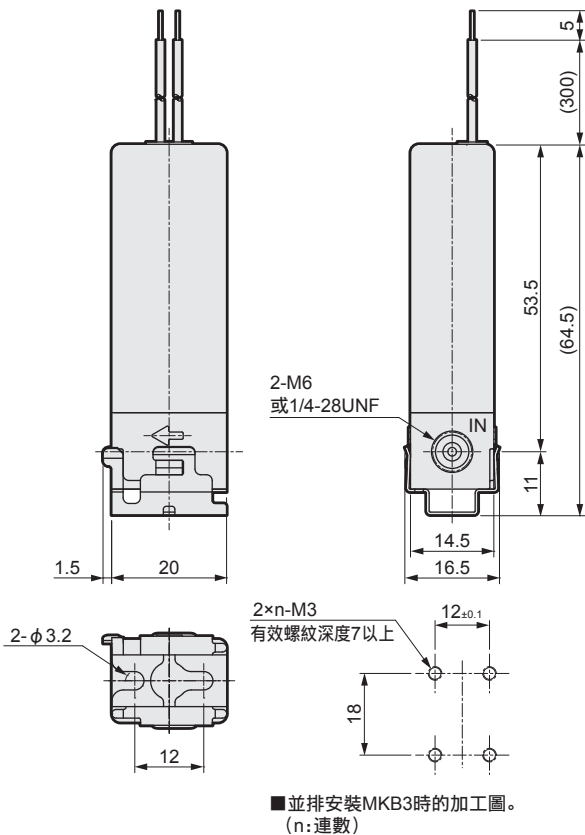

● 附安裝板

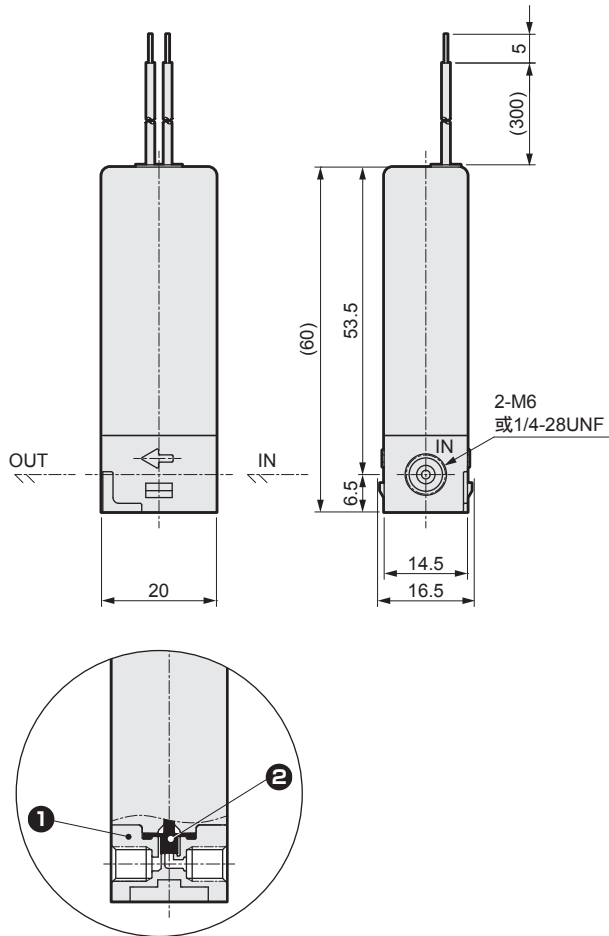

使用注意事項

使用之前，請務必閱讀使用說明書以及最新的“流體控制閥綜合(樣本編號 CB-03-1S)”中的注意事項。

主要零件的材質

編號	部件名稱	材 質	
①	閥體	PPS	聚亞苯基硫化物
②	膜片	FKM (EPDM)	氟橡膠 (乙烯丙烯橡膠)

⚠ 注意

- ※1: 請握住拉桿，將產品向配管方向滑動後，再從安裝板上拆下。
- ※2: 金屬接頭有可能破壞氣口，請勿使用。請使用PP或氟樹脂接頭。
鎖緊接頭時，請使用以下推薦的鎖緊扭力。
推薦擰緊扭力: 0.10~0.15N·m
- ※3: 請勿進行拆解。
- ※4: 管線的雜質會引起動作不良或閥座洩漏，因此在安裝閥門前請務必先沖洗管線部。
- ※5: 立起二次側的管線時，高度勿超過2m，並使用內徑等於或大於流孔的管材或管子進行固定。
- ※6: 操作時，請勿提拉導線。

If the goods and their replicas, or the technology and software in this catalog are to be exported, laws require the exporter to make sure they will never be used for the development or the manufacture of weapons for mass destruction.

台灣喜開理股份有限公司

Website: <http://www.ckdtaiwan.com.tw/>

- 出於改良的目的，本型錄上記載的產品規格及外觀可能會進行變更，恕不另行通知，敬請諒解。
- © CKD Corporation 2015 All copy rights reserved.
- © 台灣喜開理股份有限公司 2015 版權所有。

- 台北總部
24250 新北市新莊區新北大道3段7號16樓之3
TEL: (02)-8522-8198 FAX: (02)-8522-8128
- 新竹營業所
30264 新竹縣竹北市光明六路東一段245號14樓
TEL: (03)-550-5770 FAX: (03)-550-5750

- 台中營業所
40767 台中市西屯區工業區一路2巷3號7樓之5
TEL: (04)-2359-6902 FAX: (04)-2359-6903
- 台南營業所
74146 台南市新市區大業一路8號601-1室
TEL: (06)-505-1110 FAX: (06)-505-1130