



满足低压(5kPa)规格的双重截止用产品, 相当于“DIN3394” B组

# 燃气截止阀(快速打开型) DSG Series

- NC(通电时开)型
- 城市煤气·LPG
- 配管口径: Rp1/2、Rp3/4、Rp1



## 主要特点

- 日本燃气元件检查协会(JIA)型号认证品(对象型号为DSG-15-AC100V、AC200V、DSG-20-AC100V、AC200V、DSG-25-AC100V、AC200V。※不对应选购品。)
- 是内置整流器的直流驱动执行部, 无噪音, 不会烧坏线圈, 很安全。
- 内置过滤器, 在阀前过滤配管时的灰尘等杂质的结构。
- 带JIS标准的电线管螺纹, 电气配线很便捷。

## 规格

项目	DSG-15	DSG-20	DSG-25
使用流体	城市煤气·LPG(氢气※1)		
使用压力 kPa	0~5		
流量 <sub>城市煤气比重0.65 ΔP=0.25kPa</sub> m <sup>3</sup> /h(ANR)	9.8	15.0	20.0
Cv值	6.6	10.1	13.4
额定电压 V	AC100 <sup>+10%</sup> <sub>-15%</sub> AC200 <sup>+10%</sup> <sub>-15%</sub>		
频率 Hz	50、60 通用		
功耗(视在功率) VA	16		
环境温度 °C	-20~+60(不得冻结)		
开动作时间 s	0.5以下		
闭动作时间 s	1.0以下		
频率 次/min	30以下		
安装方式	线圈部垂直向上安装或线圈部横向水平安装		
连接方式	旋入(Rp)		
配管口径	1/2	3/4	1
重量 kg	1.0	1.2	1.2
耐压力 MPa	0.1		
防护等级	相当于IP51(带HP端子箱相当于IP21)		

※1: 只有使用流体为氢气的选择项时才能使用。

## 主要用途

- 煤气炉
- 工业炉
- 燃气吸收式冷热水机
- 干燥炉
- 氢气相关装置(只有使用流体为氢气的选择项时)
- 其他

## 流量特性

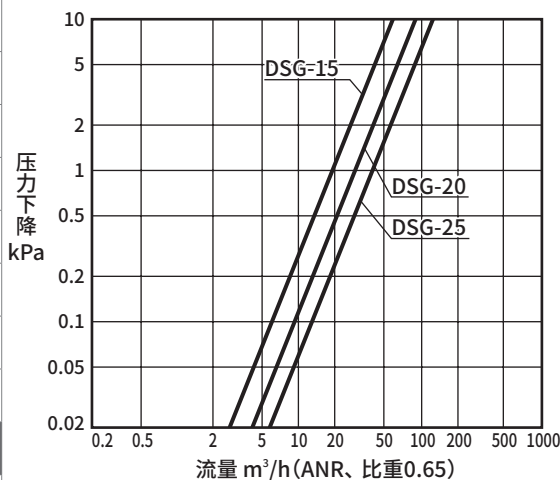

## 参考: 换算系数

换算流量值=(表的流量)×(系数)

燃气种类	城市煤气(13A)	丙烷	丁烷	氢气※1
比重(空气=1)	0.65	1.6	2.0	0.07
系数	1.0	0.63	0.57	3.04

型号表示方法

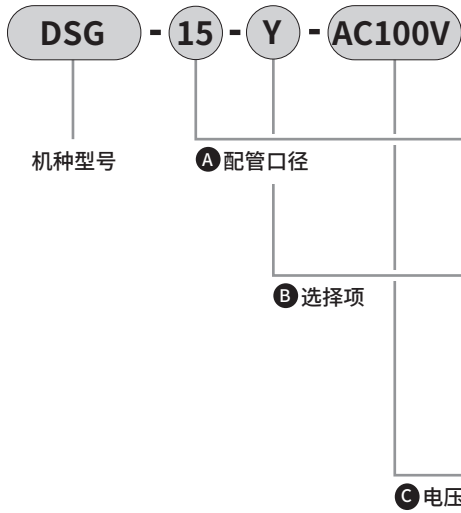

符号	内容
<b>A 配管口径</b>	
15	Rp1/2
20	Rp3/4
25	Rp1
<b>B 选择项</b>	
无符号	标准
Y	带流量调节
3M	带HP端子箱(G1/2)
P	带压力检测口
H2	使用流体：氢气
<b>C 电压</b>	
AC100V	AC100V 50/60Hz
AC200V	AC200V 50/60HZ

- EXA
- FWD
- HNB/G
- USB/G
- FAB/G
- FGB/G
- FVB
- FWB/G
- FHB
- FLB
- AB
- AG
- AP·AD
- APK·ADK
- 干燥空气用
- EX防爆型
- 防爆型
- HVB·HVL
- S◇B·NAB
- LAD·NAD
- 水用相关
- NP·NAP·NVP
- SNP
- CHB/G
- MXB/G
- 其他阀
- SWD·MWD
- 集尘用
- CVE·CVSE
- CCH·CPE/D
- 生命科学
- 燃气**
- 自动洒水
- 室外专用
- 特殊流体
- 接单生产产品
- 卷末

## 内部结构及部件一览表

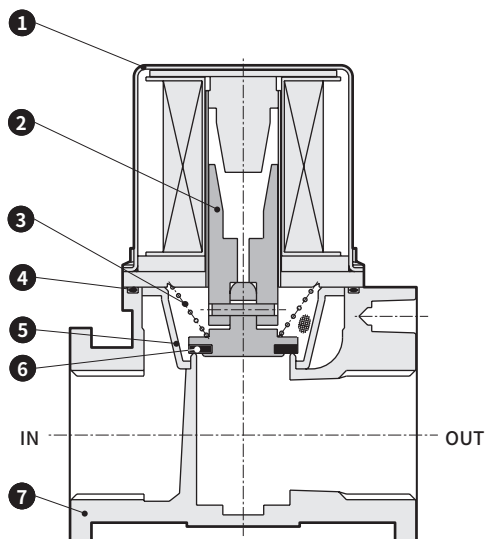

### 不可拆解

编号	部件名称	材质
1	阀垫	钢
2	动铁芯	不锈钢
3	弹簧	不锈钢丝
4	O形圈	丁腈橡胶
5	过滤器	塑料
6	阀盘	丁腈橡胶
7	阀体	铝压铸件

## 外形尺寸图



● 标准  
DSG-15~25

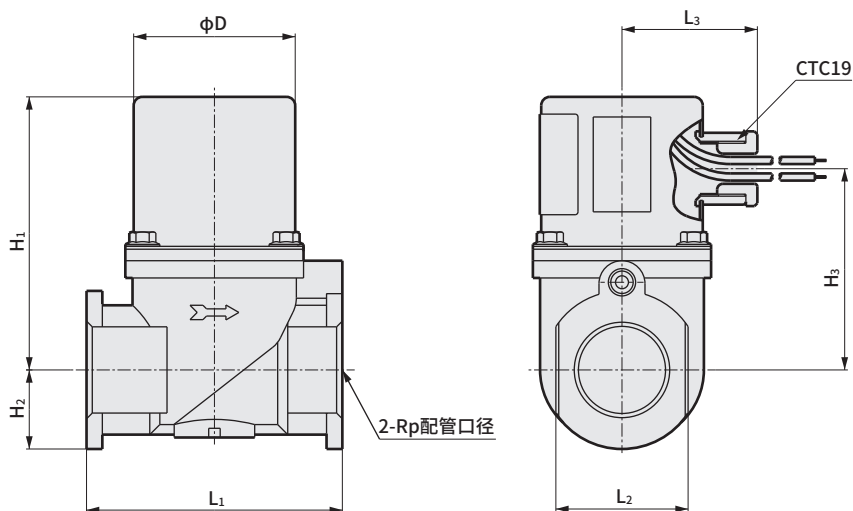

符号 型号	配管口径	H <sub>1</sub>	H <sub>2</sub>	H <sub>3</sub>	L <sub>1</sub>	L <sub>2</sub>	L <sub>3</sub>	φD
DSG-15	1/2	91	17.5	67	69	32	47	56
DSG-20	3/4	95	27.5	71	89	46	47	56
DSG-25	1	95	27.5	71	89	46	47	56

选择项外形尺寸图

● 带流量调节  
DSG-15~25-Y

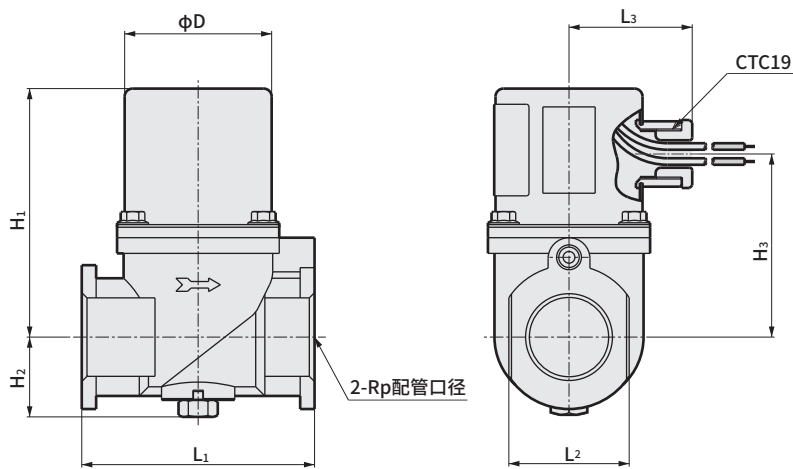

符号 型号	配管 口径	H <sub>1</sub>	H <sub>2</sub>	H <sub>3</sub>	L <sub>1</sub>	L <sub>2</sub>	L <sub>3</sub>	φD
DSG-15-Y	1/2	91	24	67	69	32	47	56
DSG-20-Y	3/4	95	30.5	71	89	46	47	56
DSG-25-Y	1	95	30.5	71	89	46	47	56

● 带压力检测口  
DSG-15~25-P

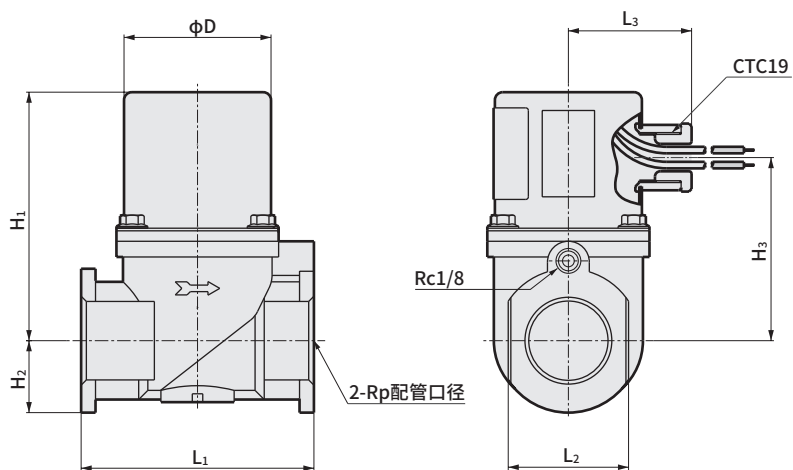

符号 型号	配管 口径	H <sub>1</sub>	H <sub>2</sub>	H <sub>3</sub>	L <sub>1</sub>	L <sub>2</sub>	L <sub>3</sub>	φD
DSG-15-P	1/2	91	17.5	67	69	32	47	56
DSG-20-P	3/4	95	27.5	71	89	46	47	56
DSG-25-P	1	95	27.5	71	89	46	47	56

- EXA
- FWD
- HNB/G
- USB/G
- FAB/G
- FGB/G
- FVB
- FWB/G
- FHB
- FLB
- AB
- AG
- AP·AD
- APK·ADK
- 干燥空气用
- 防爆型
- 防爆型
- HVB·HVL
- S◇B·NAB
- LAD·NAD
- 水用相关
- NP·NAP·NVP
- SNP
- CHB/G
- MXB/G
- 其他阀
- SWD·MWD
- 集尘用
- CVE·CVSE
- CCH·CPE/D
- 生命科学
- 燃气**
- 自动洒水
- 室外专用
- 特殊流体
- 接单生产产品
- 卷末



满足低压(5kPa)规格的双重截止阀,相当于“DIN3394”B组

# 两连燃气截止阀(快开型) DSG-W Series

- NC(通电时开)型
- 城市煤气、LPG
- 配管口径: Rp3/4~Rp1



## 主要特点

- 是内置整流器的直流驱动执行部,无噪音,不会烧坏线圈,很安全。
- 内置过滤器,在阀前过滤配管时的灰尘等杂质的结构。

## 主要用途

- 煤气炉
- 工业炉
- 燃气吸收式冷热水机
- 干燥炉
- 氢气相关装置(只有使用流体为氢气的选择项时)
- 其他

## 规格

项目	DSG-20-W	DSG-25-W
使用流体	城市煤气·LPG(氢气※1)	
使用压力 kPa	0~5	
流量 <sup>城市煤气比重0.65</sup> <sub>ΔP=0.25kPa</sub> m <sup>3</sup> /h(ANR)	10.5	14.0
Cv值	7.0	9.4
额定电压 V	AC100 <sup>+10%</sup> <sub>-15%</sub> AC200 <sup>+10%</sup> <sub>-15%</sub>	
频率 Hz	50、60 通用	
功耗(视在功率) VA	16×2	
环境温度 °C	-20~+60(不得冻结)	
开动作时间 s	0.5以下	
闭动作时间 s	1.0以下	
频率 次/min	30以下	
安装方式	线圈部垂直向上安装或线圈部横向水平安装	
连接方式	旋入(Rp)	
配管口径	3/4	1
重量 kg	2.0	2.0
耐压力 MPa	0.1	
防护等级	相当于IP21	

※1: 只有使用流体为氢气的选择项时才能使用。

## 流量特性

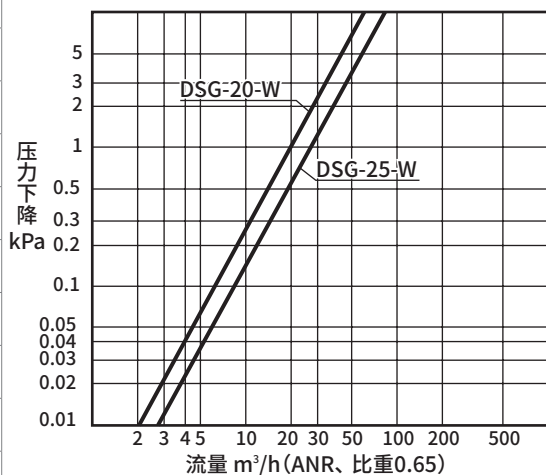

## 参考: 换算系数

换算流量值=(表的流量)×(系数)

燃气种类	城市煤气(13A)	丙烷	丁烷	氢气※1
比重(空气=1)	0.65	1.6	2.0	0.07
系数	1.0	0.63	0.57	3.04

## 型号表示方法

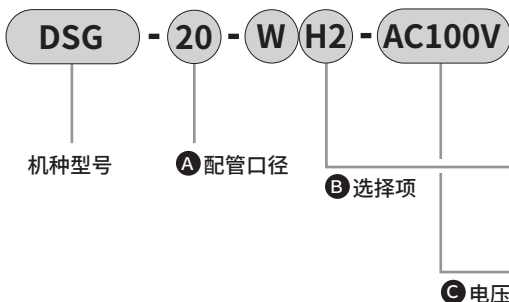

符号	内容
<b>A 配管口径</b>	
20	Rp3/4
25	Rp1
<b>B 选择项</b>	
无符号	标准
H2	使用流体: 氢气
<b>C 电压</b>	
AC100V	AC100V 50/60Hz
AC200V	AC200V 50/60Hz

## 内部结构及部件一览表

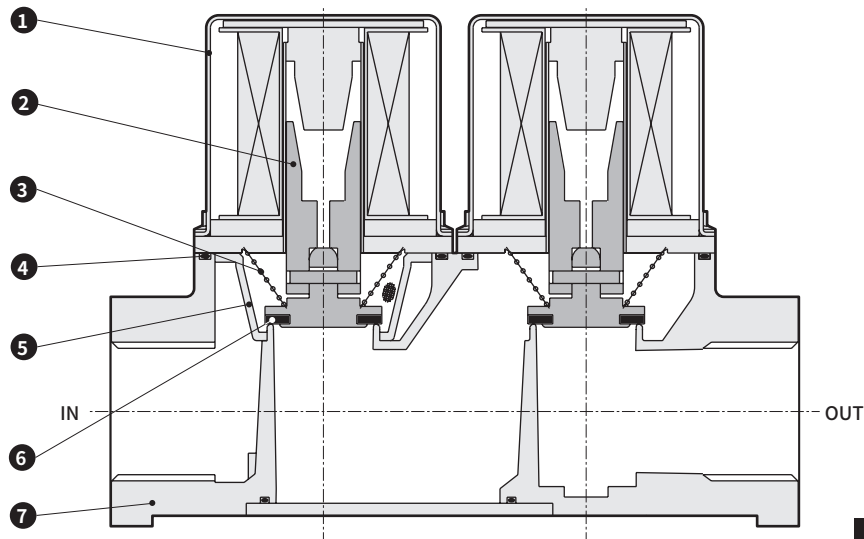

**不可拆解**

编号	部件名称	材 质
1	阀垫	钢
2	动铁芯	不锈钢
3	弹簧	不锈钢丝
4	O形圈	丁腈橡胶
5	过滤器	塑料
6	阀盘	丁腈橡胶
7	阀体	铝压铸件

## 外形尺寸图

● DSG-20·25-W

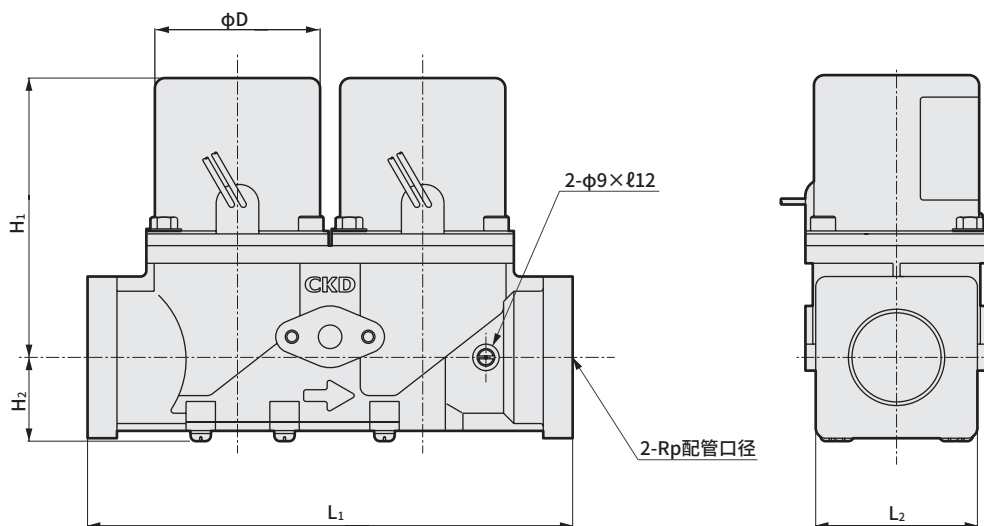

符号 型号	配管口径	H <sub>1</sub>	H <sub>2</sub>	L <sub>1</sub>	L <sub>2</sub>	φD
DSG-20-W	3/4	95	28.5	165	55	56
DSG-25-W	1	95	28.5	165	55	56

EXA  
FWD  
HNB/G  
USB/G  
FAB/G  
FGB/G  
FVB  
FWB/G  
FHB  
FLB  
AB  
AG  
AP·AD  
APK·ADK  
干燥空气用  
EX防爆型  
防爆型  
HVB·HVL  
S◇B·NAB  
LAD·NAD  
水用相关  
NP·NAP·NVP  
SNP  
CHB/G  
MXB/G  
其他阀  
SWD·MWD  
集尘用  
CVE·CVSE  
CCH·CPE/D  
生命科学  
**燃气**  
自动洒水  
室外专用  
特殊流体  
接单生产产品  
卷末