



藥液用手動閥

MMD³₄⁵02 Series

● 連接配管尺寸：φ10、φ12、φ25、
3/8"、1/2"、3/4"、1"



出口貿易管理法令管制物品

※對象：MMD402、502

規格

項目	MMD302							MMD402			MMD502	
使用流體	藥液、純水、空氣、氮氣(註1)											
流體溫度 °C	5~90(註2)											
耐壓力 MPa	1.2											
使用壓力(A→B) MPa	0~0.4											
使用壓力(B→A) MPa	0~0.4											
閥座洩漏 cm ³ /min	0(以水壓為設定條件時)											
背壓 MPa	0~0.4											
環境溫度 °C	0~60											
安裝方式	任意											
接管方式	ODφ10配管連接(一體成型接頭) ODφ12配管連接(一體成型接頭) OD3/8"配管連接(一體成型接頭) OD1/2"配管連接(一體成型接頭)							OD3/4"配管連接 (一體成型接頭)			ODφ25配管連接(一體成型接頭) OD1"配管連接(一體成型接頭)	
孔徑	φ6.3	φ6.4	φ7.5	φ8	φ9.4	φ9.5	φ10	φ14.7	φ15.9	φ16	φ20	
Cv值	0.8		1.25		1.8		5					8
重量 kg	0.20							0.40			0.76	

註1：請先確認產品構成材質與使用流體和環境氣體的適應性之後再選擇採用。(如需適用性確認一覽表，請參考卷首第17頁。)

註2：使用流體為氫氟酸時，如果流體溫度超過40°C時請洽詢本公司。

註3：MMD※O2系列不能用來調整流量。請以全閉或全開狀態使用。

⚠ 使用之前，請務必詳閱卷首9~18頁的使用注意事項。

內部構造和零件一覽表

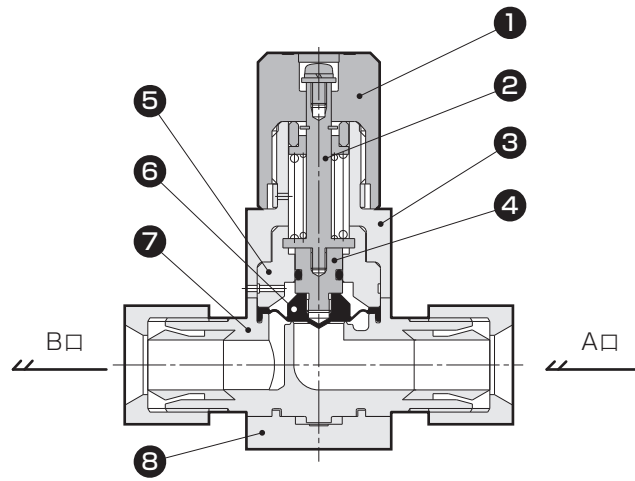

編號	零件名稱	材質 (依流體記號分類)	
		U	P
1	旋鈕	PE	
2	轉軸	SUS304(附氟樹脂被覆)	
3	閥蓋	PP(註1)	PP(註1)
4	活塞桿	PP	
5	膜片壓板	PP(註1)	PP(註1)
6	膜片	PTFE	
7	本體	PFA、PTFE	
8	安裝板	PP(註1)	PP(註1)

註1：流體記號U和流體記號P的色調不同。
依型號的不同，在材質和構造上會有所差異，詳情請洽詢本公司。

Part3R	
Part2	
Part1	
給液	
氣動閥	無金屬
	流量特性
	大口徑
	PVC
	排液
Part3RN	
Part2	
手動閥	給液
	無金屬
	大口徑
回吸閥	單體
	氣動一體
調壓閥	氣導
	手動
流量調整閥	電動
	手動
	手動微小流量
	精密液面開關
	相關元件

MMD302 Series

型號標示方法

●MMD302系列(連接: $\phi 10$ 、 $3/8$ "配管連接)

MMD302 - 10UP - 8 - U

機種型號

孔徑的指示

●B 流體

●A 接管方式

A 接管方式

10US	10BUS	10UP	10BUP	10UA	10BUA	10UR	10BUR	10UK	10BUK	10BUW
SUPER TYPE PILLAR 一體成型接頭		SUPER 300 TYPE PILLAR接頭 P系列一體型		F-LOCK 20A系列 一體成型接頭		F-LOCK 60系列 一體成型接頭		FINAL LOCK 一體成型接頭		FLARETEK 一體成 型接頭
$\phi 10$ \times $\phi 8$ 配管連 接	$3/8$ " \times $1/4$ " 配管連 接	$\phi 10$ \times $\phi 8$ 配管連 接	$3/8$ " \times $1/4$ " 配管連 接	$\phi 10$ \times $\phi 8$ 配管連 接	$3/8$ " \times $1/4$ " 配管連 接	$\phi 10$ \times $\phi 8$ 配管連 接	$3/8$ " \times $1/4$ " 配管連 接	$\phi 10$ \times $\phi 8$ 配管連 接	$3/8$ " \times $1/4$ " 配管連 接	$3/8$ " \times $1/4$ " 配管連 接

記號	內容	孔徑
		$\phi 8$
		$\phi 7.5$ $\phi 6.4$ $\phi 7.5$ $\phi 6.3$

本體材質

PFA: PFA成型本體、PTFE: PTFE切削加工本體

PFA	PFA	PFA	PFA	PFA	PTFE
-----	-----	-----	-----	-----	------

B 流體

U	一般藥液	●	●	●	●	●	●	●	●	●
P	氫氟酸用	●	●	●	●	●	●	●	●	●

※PTFE切削品需於每次另行製作。

●底面安裝型型號

MMD302 - A - 8 - B X

底面安裝

Part3R	給液	氣動閥
Part2	無金屬	流量特性
Part1	大口徑	PVC
給液	排液	
Part3RN	手動閥	
Part2	給液	手動閥
無金屬	大口徑	
單體	回吸閥	
氣動一體	氣動一體	
氣導	調壓閥	
手動	手動	
電動	電動	
手動	流量調整閥	
手動微小流量	手動微小流量	
精密液面開關	精密液面開關	
相關元件	相關元件	

型號標示方法

●MMD302系列(連接：φ12、1/2"配管連接)

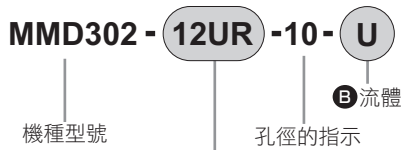

A 接管方式

A 接管方式		12US	15BUS	12UP	15BUP	12UA	15BUA	12UR	15BUR	12UK	15BUK	15BUW
		SUPER TYPE PILLAR 一體成型接頭		SUPER 300 TYPE PILLAR接頭 P系列一體型		F-LOCK 20A系列 一體成型接頭		F-LOCK 60系列 一體成型接頭		FINAL LOCK 一體成型接頭		FLARETEK 一體成 型接頭
		φ12 × φ10 配管 連接	1/2" × 3/8" 配管 連接	φ12 × φ10 配管 連接	1/2" × 3/8" 配管 連接	φ12 × φ10 配管 連接	1/2" × 3/8" 配管 連接	φ12 × φ10 配管 連接	1/2" × 3/8" 配管 連接	φ12 × φ10 配管 連接	1/2" × 3/8" 配管 連接	1/2" × 3/8" 配管 連接
記號	內容	φ10						φ9.5		φ10		φ9.4
本體材質		PFA成型本體										

B 流體		12US	15BUS	12UP	15BUP	12UA	15BUA	12UR	15BUR	12UK	15BUK	15BUW
U	一般藥液	●	●	●	●	●	●	●	●	●	●	●
P	氫氟酸用	●	●	●	●	●	●	●	●	●	●	●

●底面安裝型型號

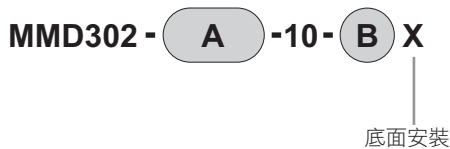

Part3R
Part2
Part1
給液
氣動閥
無金屬
流量特性
大口徑
PVC
排液
Part3RN
Part2
手動閥
給液
無金屬
大口徑
單體
回吸閥
氣動一體
氣導
調壓閥
手動
電動
流量調整閥
手動
手動微小流量
精密液面開關
相關元件

MMD402 Series

型號標示方法

●MMD402系列

MMD402 - **20BUA** -16- **U**

機種型號

孔徑的指示

●B 流體

●A 接管方式

A 接管方式

20BUS	20BUP	20BUA	20BUR	20BUK	20BUW
SUPER TYPE PILLAR接頭一體型	SUPER 300 TYPE PILLAR接頭 P系列一體型	F-LOCK 20A 系列接頭一體型	F-LOCK 60系 列接頭一體型	FINAL LOCK接 頭一體型	FLARETEK接頭 一體型
3/4" × 5/8" 配管連接					

記號	內容	孔徑	φ 16	φ 15.9	φ 16	φ 14.7	
	本體材質		PFA	PTFE	PFA	PTFE	PFA

B 流體

U	一般藥液	●	●	●	●	●	●
P	氫氟酸用	●	●	●	●	●	●

※PTFE切削產品為接單生產品。

●底面安裝型型號

MMD402 - **A** -16- **B** X

底面安裝

- Part3R
- Part2
- Part1
- 給液
- 氣動閥
- 無金屬
- 流量特性
- 大口徑
- PVC
- 排液
- Part3RN
- Part2
- 手動閥
- 給液
- 無金屬
- 大口徑
- 單體
- 回吸閥
- 氣動一體
- 氣導
- 調壓閥
- 手動
- 電動
- 流量調整閥
- 手動
- 手動微小流量
- 精密液面開關
- 相關元件

型號標示方法

●MMD502系列

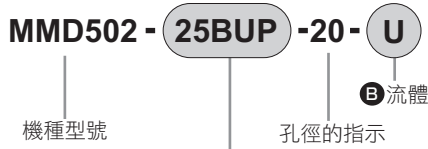

●A 接管方式

		A 接管方式									
		25US	25BUS	25UP	25BUP	25BUA	25UR	25BUR	25UK	25BUK	25BUW
SUPER TYPE PILLAR 一體成型接頭		SUPER 300 TYPE PILLAR接頭 P系列一體型		F-LOCK 20A系列 一體成 型接頭		F-LOCK 60系列 一體成型接頭		FINAL LOCK 一體成型接頭		FLARETEK 一體成 型接頭	
φ25 × φ22 配管連接		1" × 7/8" 配管連接		φ25 × φ22 配管連接		1" × 7/8" 配管連接 (註1)		φ25 × φ22 配管連接		1" × 7/8" 配管連接	
記號	內容	φ20									
本體材質											
PFA : PFA成型本體、PTFE : PTFE切削加工本體		PFA	PFA	PTFE	PTFE	PTFE	PTFE	PTFE	PTFE	PTFE	PTFE
B 流體											
U	一般藥液	●	●	●	●	●	●	●	●	●	●
P	氫氟酸用	●	●	●	●	●	●	●	●	●	●

※PTFE切削品需於每次另行製作。

●底面安裝型型號

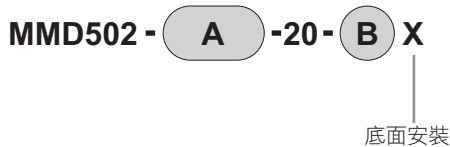

型號選定注意事項

註1 : 也可用於φ25×φ22配管連接。

Part3R
Part2
Part1
給液
氣動閥
無金屬
流量特性
大口徑
PVC
排液
Part3RN
Part2
手動閥
給液
無金屬
大口徑
單體
回吸閥
氣動一體
調壓閥
氣導
手動
電動
流量調整閥
手動
手動微小流量
精密液面開關
相關元件

外形尺寸圖

●一體成型接頭

·MMD302- ※1

·MMD402- ※1

·MMD502- ※1

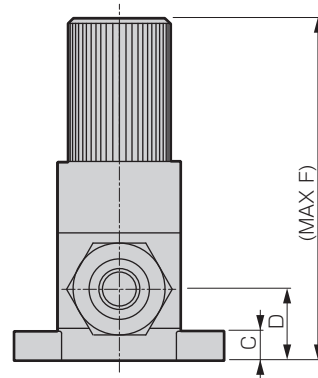
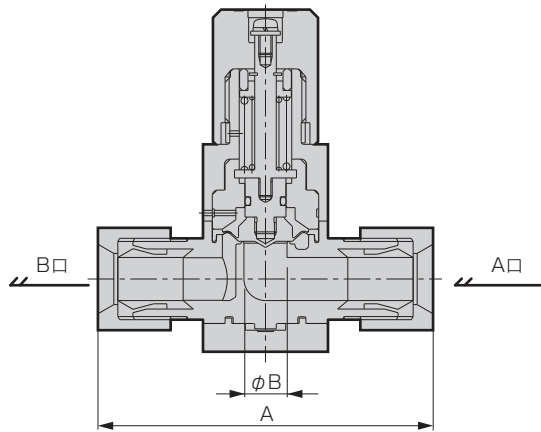
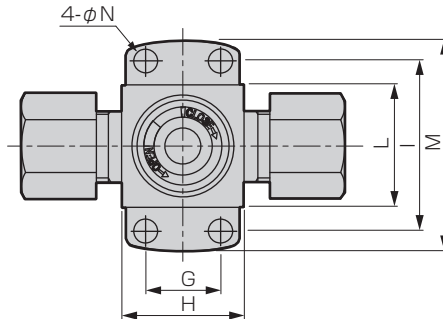

型號	C	D	F	G	H	I	L	M	N
MMD302	8.5	21	106	22	38	50	36	62	7
MMD402	9	27	134	28	47	64	46	82	9
MMD502	10	35	167	40	60	78	60	96	9

MMD3(10mm)

MMD3(12mm)

MMD4

MMD5

※1(連接型號)	A	B
10US	86	8
10BUS	86	8
10UP	86	8
10BUP	86	8
10UA	78	8
10BUA	78	8
10UR	110	7
10BUR	114	6.4
10UK	96	7.5
10BUK	96	7.5
10BUW	101	6.3

※1(連接型號)	A	B
12US	95	10
15BUS	95	10
12UP	94	10
15BUP	94	10
12UA	86	10
15BUA	86	10
12UR	110	9.5
15BUR	114	9.5
12UK	102	10
15BUK	102	10
15BUW	103	9.4

※1(連接型號)	A	B
20BUS	124	16
20BUP	118	16
20BUA	108	16
20BUR	134	15.9
20BUK	119	16
20BUW	122	14.7

※1(連接型號)	A	B
25US	147	20
25BUS	147	20
25UP	146	20
25BUP	146	20
25BUA	140	20
25UR	159	20
25BUR	162	20
25UK	141	20
25BUK	141	20
25BUW	156	20

外形尺寸圖

●底面安裝型

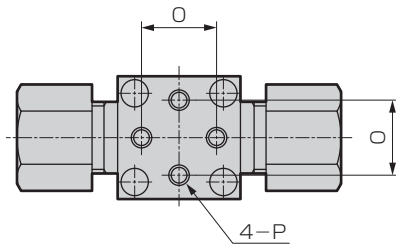

型號	O	P
MMD302	22±0.3	M6 深9
MMD402	28±0.3	M8 深10
MMD502	40±0.3	M8 深13

Part3R	
Part2	
Part1	
給液	
氣動閥	無金屬
	流量特性
	大口徑
	PVC
	排液
Part3RN	
Part2	
手動閥	給液
	無金屬
	大口徑
回吸閥	單體
	氣動一體
調壓閥	氣導
	手動
流量調整閥	電動
	手動
	手動微小流量
	精密液面開關
	相關元件



不鏽鋼本體藥液用手動閥

MMD³₄⁵02 Series

採用密封穩定構造的不鏽鋼本體，
最適合用於溶劑等防爆環境



規格

項目	MMD302	MMD402	MMD502
使用流體	藥液、純水、空氣、氮氣(註1)		
流體溫度 °C	5~90		
耐壓力 MPa	1.2		
使用壓力(A→B) MPa	0~0.4		
使用壓力(B→A) MPa	0~0.4		
閥座洩漏 cm ³ /min	0(以水壓為設定條件時)		
背壓 MPa	0~0.4		
環境溫度 °C	0~60		
安裝方式	任意		
接管方式	Rc1/4、Rc3/8 φ3/8"SUS出管 φ3/8"用二重卡套式接頭(註2) φ1/2"SUS出管 φ1/2"用二重卡套式接頭(註2)	Rc1/2 φ3/4"SUS出管 φ3/4"用二重卡套式接頭(註2)	φ1"SUS配管口 φ1"用二重卡套式接頭(註2)
孔徑	φ8·φ10	φ16	φ20
重量 kg	0.45	0.88	1.3

註1：請先確認產品構成材質與使用流體和環境氣體的適應性之後再選擇採用。(如需適用性確認一覽表，請參考卷首第17頁。)

註2：二重卡套式接頭的前管嘴與接頭本體的滑動面上塗有含氟的潤滑劑。

註3：MMD×02系列不能用來調整流量。請以全閉或全開狀態使用。

內部構造和零件一覽表

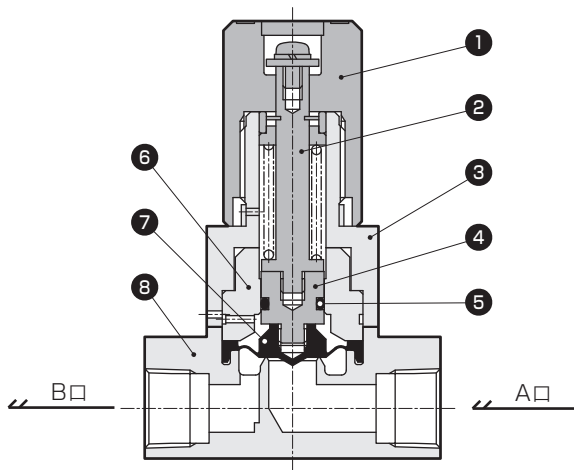

編號	零件名稱	材質(促動器材質分類)	
		P	A
1	旋鈕	PE	A5056
2	轉軸	SUS304	SUS304
3	閥蓋	PP	A5056
4	活塞桿	PP	
5	O形環	EPDM	
6	膜片壓板	PP	A5056
7	膜片	PTFE	
8	本體	SUS316L	

依型號的不同，在材質和構造上會有所差異，詳情請洽詢本公司。

! 使用之前，請務必詳閱卷首9~18頁的使用注意事項。

型號標示方法

●MMD※02系列

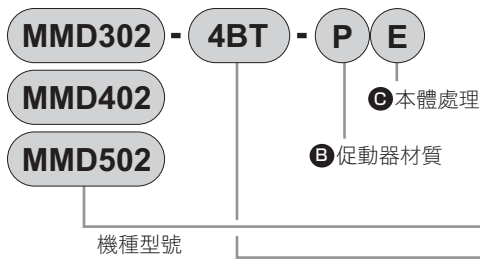

		MMD302						MMD402			MMD502	
		A 接管方式						15	6BT	12S	8BT	16S
		8	3BT	6S	10	4BT	8S					
記號	內容	Rc 1/4	3/8' × t1.0 S U S 出管	3/8' 配管連接 二重卡套式接頭	Rc 3/8	1/2' × t1.24 S U S 出管	1/2' 配管連接 二重卡套式接頭	Rc 1/2	3/4' × t1.24 S U S 出管	3/4' 配管連接 二重卡套式接頭	1' × t1.65 S U S 出管	1' 配管連接 二重卡套式接頭
孔徑		φ8			φ10			φ16			φ20	
B 促動器材質												
P	PP	●	●	●	●	●	●	●	●	●	●	●
A	A5056	●	●	●	●	●	●	●	●	●	●	●
C 本體處理												
無記號	無	●	●	●	●	●	●	●	●	●	●	●
E	有電解研磨		●	●		●	●		●	●	●	●

※本體電解研磨產品為接單生產品。

選定型號時的注意事項

※若為本型錄未刊載的接管方式，請另行洽詢本公司。
 ※接管方式Rc不對應電解研磨規格。

Part3R
Part2
Part1
給液
氣動閥
無金屬
流量特性
大口徑
PVC
排液
Part3RN
Part2
手動閥
給液
無金屬
大口徑
回吸閥
單體
氣動一體
調壓閥
氣導
手動
電動
流量調整閥
手動
手動微小流量
精密液面開關
相關元件

外形尺寸圖

●Rc螺牙型

·MMD302-8-10

·MMD402-15

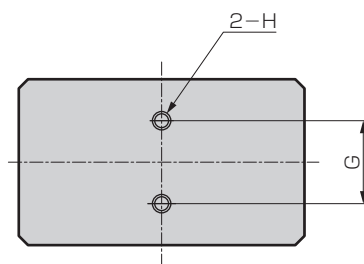
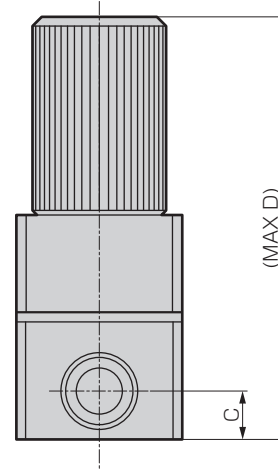
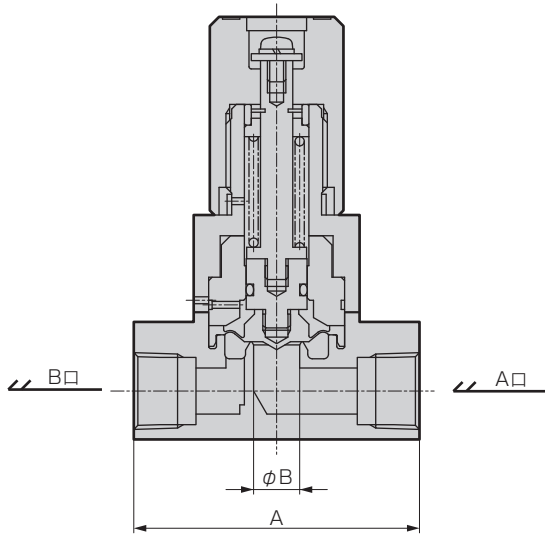
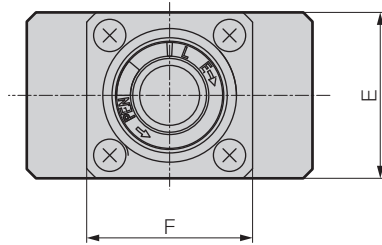

型號	A	B	C	D	E	F	G	H
MMD302-8-10	62	10	10.5	96	36	36	18±0.3	M4深5
MMD402-15	80	16	13.5	121	46	46	26±0.3	M5深6

外形尺寸圖

●SUS出管

- MMD302-3BT-4BT
- MMD402-6BT

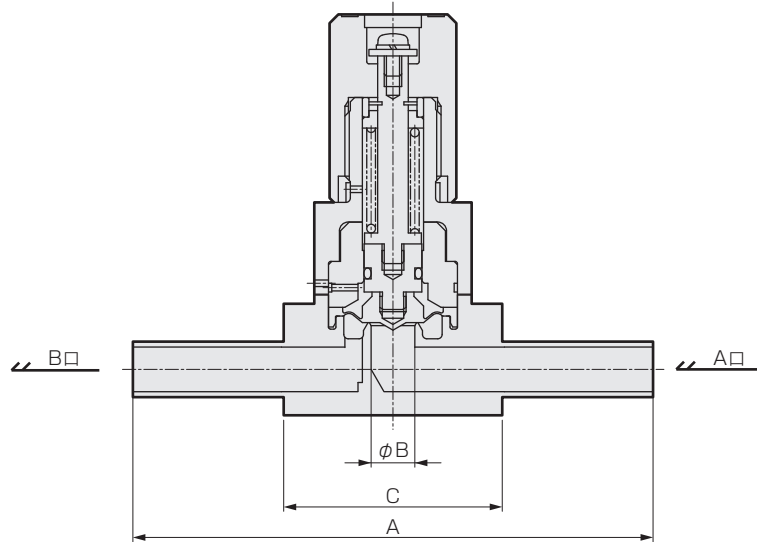

型號	A	B	C
MMD302-3BT-4BT	116	10	50
MMD402-6BT	126	16	61

●二重卡套式接頭

- MMD302-6S-8S
- MMD402-12S

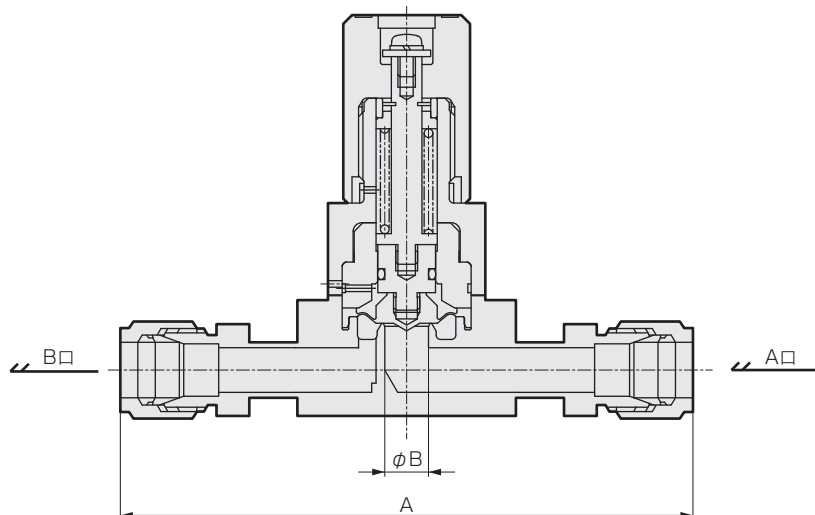

型號	A	B
MMD302-6S	116	10
MMD302-8S	130	10
MMD402-12S	150	16

Part3R	
Part2	
Part1	
給液	
氣動閥	無金屬
	流量特性
	大口徑
	PVC
	排液
Part3RN	
Part2	
手動閥	給液
	無金屬
	大口徑
回吸閥	單體
	氣動一體
調壓閥	氣導
	手動
流量調整閥	電動
	手動
	手動微小流量
	精密液面開關
	相關元件

MMD502 Series

外形尺寸圖

- 二重卡套式接頭
- MMD502-16S

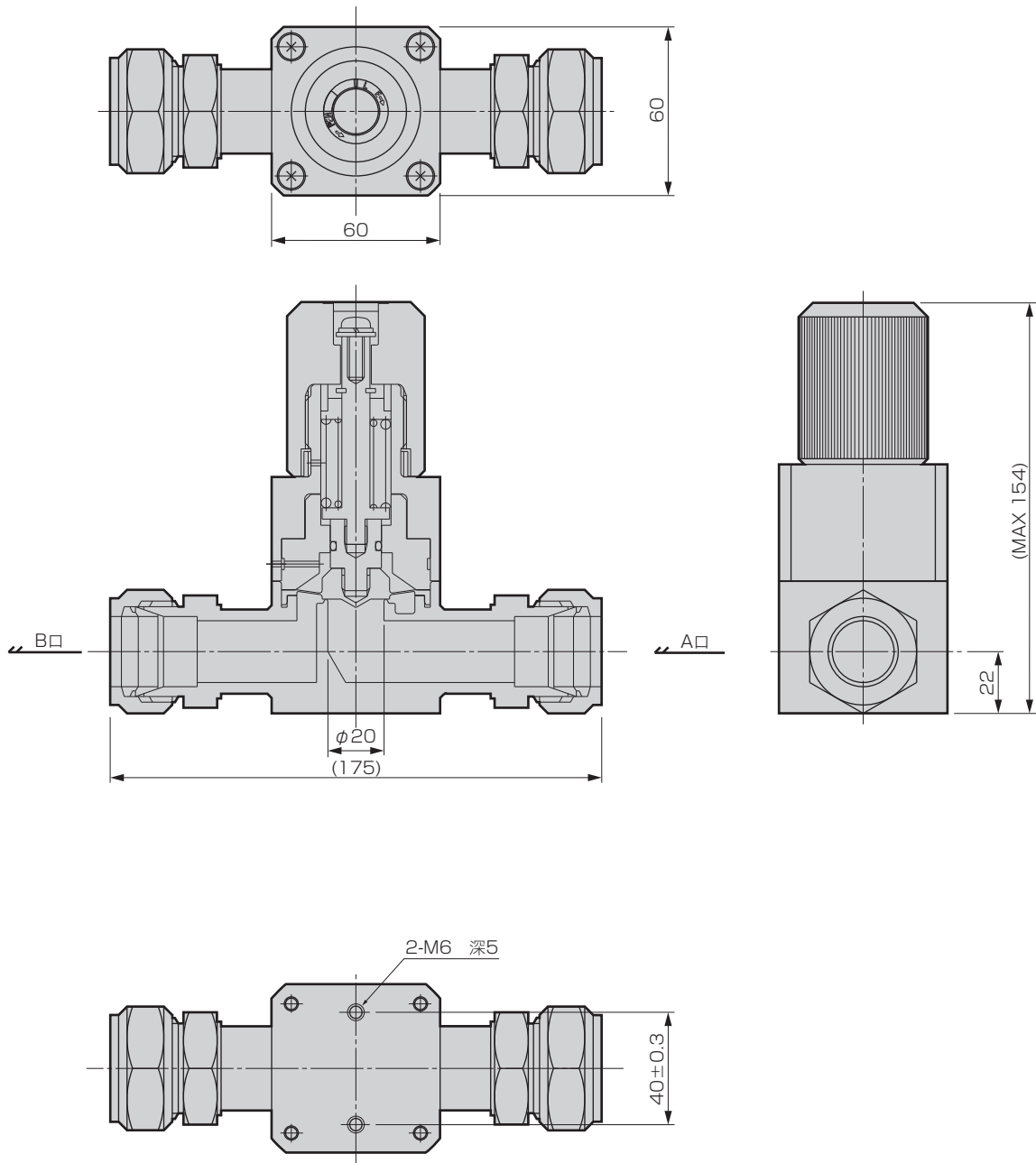

Part3R	氣動閥
Part2	給液
Part1	無金屬
給液	流量特性
無金屬	大口徑
流量特性	PVC
大口徑	排液
PVC	Part3RN
排液	Part2
Part3RN	手動閥
Part2	給液
手動閥	無金屬
給液	大口徑
無金屬	單體
大口徑	回吸閥
單體	氣動一體
回吸閥	氣導
氣動一體	調壓閥
氣導	手動
調壓閥	電動
手動	流量調整閥
電動	手動
流量調整閥	手動微小流量
手動	精密液面開關
手動微小流量	相關元件
精密液面開關	
相關元件	

外形尺寸圖

- SUS出管
- MMD502-8BT

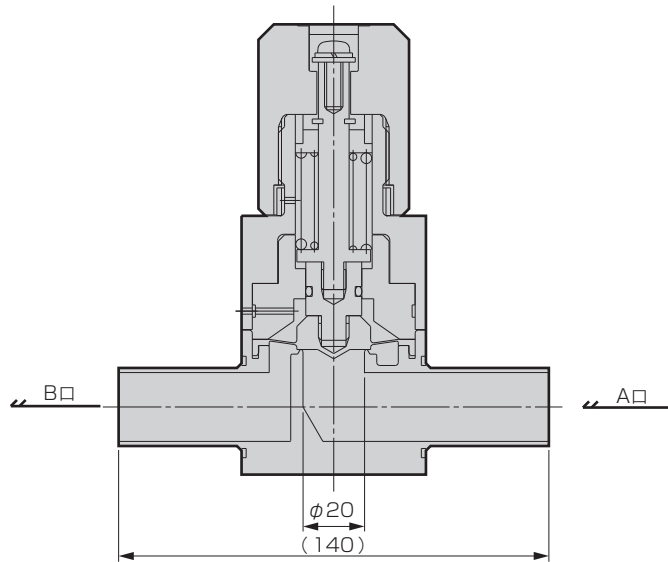

Part3R	
Part2	
Part1	
給液	
氣動閥	無金屬
	流量特性
	大口徑
	PVC
	排液
Part3RN	
Part2	
手動閥	給液
	無金屬
	大口徑
回吸閥	單體
	氣動一體
調壓閥	氣導
	手動
流量調整閥	電動
	手動
	手動微小流量
	精密液面開關
	相關元件

藥液用手動閥(連座型·分路閥)

GMMD³₄⁵02 Series

採用穩定密封構造的連座型
最適合用於藥液分路部的集約化。

RoHS

出口貿易管理法令管制物品

※對象：GMMD402、502(註5)

●孔徑：φ6~φ20

●連數：1~5連

●連接配管尺寸：φ10、φ12、φ25、3/8"、1/2"、1"

規格

項目	GMMD302	GMMD402	GMMD502
使用流體	藥液、純水、空氣、氮氣(註1)		
流體溫度 °C	5~90(註3)		
耐壓力 MPa	1.2		
使用壓力 MPa	0~0.4		
閥座洩漏 cm ³ /min	0(以水壓為設定條件時)		
背壓 MPa	0~0.4		
環境溫度 °C	0~60		
安裝方式	任意		
接管方式	ODφ10配管連接(一體成型接頭) ODφ12配管連接(一體成型接頭) OD3/8"配管連接(一體成型接頭) OD1/2"配管連接(一體成型接頭)	OD3/4"配管連接 (一體成型接頭)	ODφ25配管連接(一體成型接頭) OD1"配管連接(一體成型接頭)
孔徑	φ6~φ10(註2)	φ14.7~φ16(註2)	φ20
重量 kg	1連	0.25	1.1
	2連	0.51	2.2
	3連	0.76	3.3
	4連	1.0	4.4
	5連	1.3	—

註1：請先確認產品構成材質與使用流體和環境氣體的適應性之後再選擇採用。(如需適用性確認一覽表，請參考卷首第17頁。)

註2：請按照型號標示方法，確認每種配管的孔徑。

註3：使用流體為氫氟酸時，如果流體溫度超過40°C時請洽詢本公司。

註4：MMD×O2系列不能用來調整流量。請以全閉或全開狀態使用。

註5：GMMD302不屬於對象產品。(二次側口個別接管時)

⚠ 使用之前，請務必詳閱卷首9~18頁的使用注意事項。

內部構造和零件一覽表

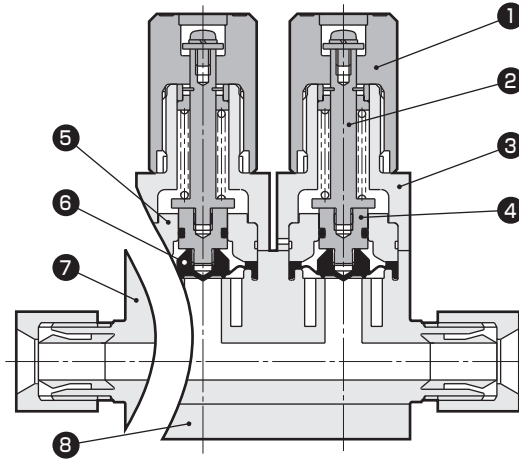

編號	零件名稱	材質 (依流體記號分類)
		U
1	旋鈕	PE
2	轉軸	SUS304(附氟樹脂被覆)
3	閥蓋	PP
4	活塞桿	PP
5	膜片壓板	PP
6	膜片	PTFE
7	本體	PTFE
8	安裝板	PP

Part3R	
Part2	
Part1	
給液	
氣動閥	無金屬
	流量特性
	大口徑
	PVC
	排液
Part3RN	
Part2	
手動閥	給液
	無金屬
	大口徑
回吸閥	單體
	氣動一體
調壓閥	氣導
	手動
流量調整閥	電動
	手動
	手動微小流量
	精密液面開關
	相關元件

GMMD302 Series

型號標示方法

●GMMD3系列(連接: φ10、3/8"配管連接)

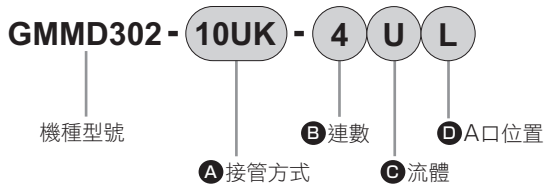

		A 接管方式										
		10US	10BUS	10UP	10BUP	10UA	10BUA	10UR	10BUR	10UK	10BUK	10BUW
		SUPER TYPE PILLAR 一體成型接頭		SUPER 300 TYPE PILLAR接頭 P系列一體型		F-LOCK 20A系列 一體成型接頭		F-LOCK 60系列 一體成型接頭		FINAL LOCK 一體成型接頭		FLARETEK 一體成 型接頭
		φ10 × φ8 配管 連接	3/8" × 1/4" 配管 連接	φ10 × φ8 配管 連接	3/8" × 1/4" 配管 連接	φ10 × φ8 配管 連接	3/8" × 1/4" 配管 連接	φ10 × φ8 配管 連接	3/8" × 1/4" 配管 連接	φ10 × φ8 配管 連接	3/8" × 1/4" 配管 連接	3/8" × 1/4" 配管 連接
記號	內容	φ8						φ7	φ6	φ8		φ6.3
本體材質		PTFE切削加工本體										
B 連數												
1 └ 5	1連 5連	●	●	●	●	●	●	●	●	●	●	●
C 流體												
U	標準	●	●	●	●	●	●	●	●	●	●	●
D A口位置												
無記號	右側	●	●	●	●	●	●	●	●	●	●	●
L	左側	●	●	●	●	●	●	●	●	●	●	●
W	兩側	●	●	●	●	●	●	●	●	●	●	●

※PTFE切削品需於每次另行製作。

型號標示方法

●GMMD3系列(連接：φ12、1/2"配管連接)

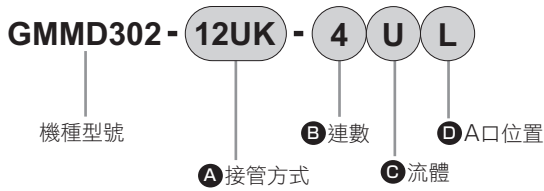

		A 接管方式										
		12US	15BUS	12UP	15BUP	12UA	15BUA	12UR	15BUR	12UK	15BUK	15BUW
		SUPER TYPE PILLAR 一體成型接頭		SUPER 300 TYPE PILLAR接頭 P系列一體型		F-LOCK 20A系列 一體成型接頭		F-LOCK 60系列 一體成型接頭		FINAL LOCK 一體成型接頭		FLARETEK 一體成 型接頭
		φ12 × φ10 配管 連接	1/2" × 3/8" 配管 連接	φ12 × φ10 配管 連接	1/2" × 3/8" 配管 連接	φ12 × φ10 配管 連接	1/2" × 3/8" 配管 連接	φ12 × φ10 配管 連接	1/2" × 3/8" 配管 連接	φ12 × φ10 配管 連接	1/2" × 3/8" 配管 連接	1/2" × 3/8" 配管 連接
記號	內容	φ10						φ9.5		φ10		φ9.4
本體材質		PTFE切削加工本體										
B 連數												
1 ┆ 5	1連 5連	●	●	●	●	●	●	●	●	●	●	●
C 流體												
U	標準	●	●	●	●	●	●	●	●	●	●	●
D A口位置												
無記號	右側	●	●	●	●	●	●	●	●	●	●	●
L	左側	●	●	●	●	●	●	●	●	●	●	●
W	兩側	●	●	●	●	●	●	●	●	●	●	●

※PTFE切削品需於每次另行製作。

Part3R
Part2
Part1
給液
氣動閥
無金屬
流量特性
大口徑
PVC
排液
Part3RN
Part2
手動閥
給液
無金屬
大口徑
單體
回吸閥
氣動一體
氣導
調壓閥
手動
電動
流量調整閥
手動
手動微小流量
精密液面開關
相關元件

GMMD402 Series

型號標示方法

●GMMD4系列

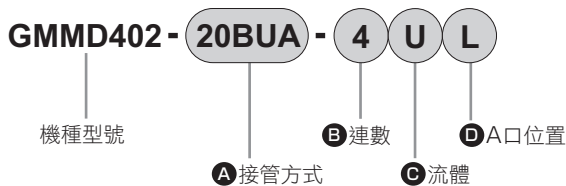

A 接管方式					
20BUS	20BUP	20BUA	20BUR	20BUK	20BUW
SUPER TYPE PILLAR接頭一體型	SUPER 300 TYPE PILLAR 接頭 P系列一體型	F-LOCK20A系列 接頭一體型	F-LOCK60系列 接頭一體型	FINAL LOCK 接頭一體型	FLARETEK 接頭一體型
3/4" × 5/8" 配管連接					
記號	內容	孔徑			
	本體材質	PTFE切削本體			
		φ16	φ15.9	φ16	φ14.7

B 連數							
1 ┌ 5	1連 ┌ 5連						
		●	●	●	●	●	●
C 流體							
U	標準	●	●	●	●	●	●
D A口位置							
無記號	右側	●	●	●	●	●	●
L	左側	●	●	●	●	●	●
W	兩側	●	●	●	●	●	●

※PTFE切削產品為接單生產品。

型號標示方法

●GMMD5系列

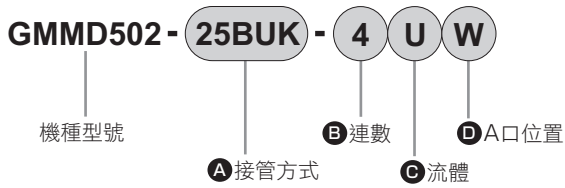

記號		內容	A 接管方式									
			25US	25BUS	25UP	25BUP	25BUA	25UR	25BUR	25UK	25BUK	25BUW
		孔徑	φ20									
		本體材質	PTFE切削加工本體									
B 連數												
1	1連		●	●	●	●	●	●	●	●	●	●
4	4連		●	●	●	●	●	●	●	●	●	●
C 流體												
U	標準		●	●	●	●	●	●	●	●	●	●
D A口位置												
無記號	右側		●	●	●	●	●	●	●	●	●	●
L	左側		●	●	●	●	●	●	●	●	●	●
W	兩側		●	●	●	●	●	●	●	●	●	●

※PTFE切削品需於每次另行製作。

型號選定注意事項

註1：也可用於φ25×φ22配管連接。

Part3R
Part2
Part1
給液
氣動閥
無金屬
流量特性
大口徑
PVC
排液
Part3RN
Part2
手動閥
給液
無金屬
大口徑
回吸閥
單體
氣動一體
調壓閥
氣導
手動
電動
流量調整閥
手動
手動微小流量
精密液面開關
相關元件

外形尺寸圖

●一體成型接頭

- GMMD302- ※1
- GMMD402- ※1
- GMMD502- ※1

A口位置:無記號

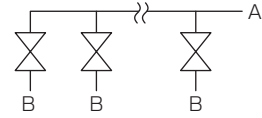

A口位置:L

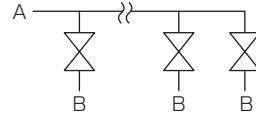

A口位置:W

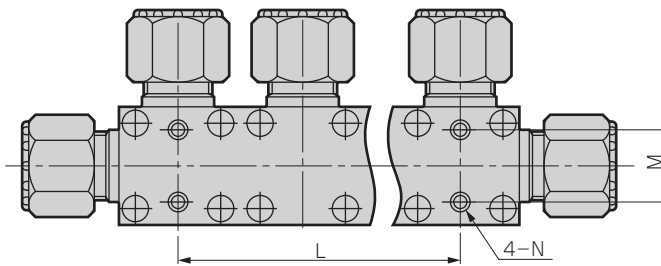
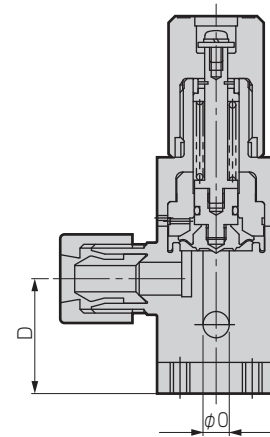
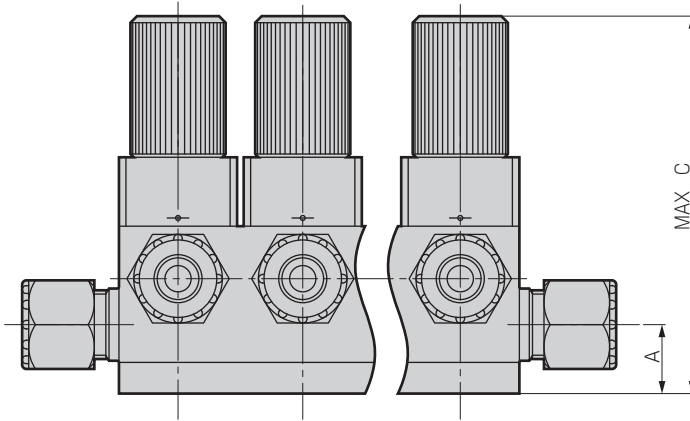
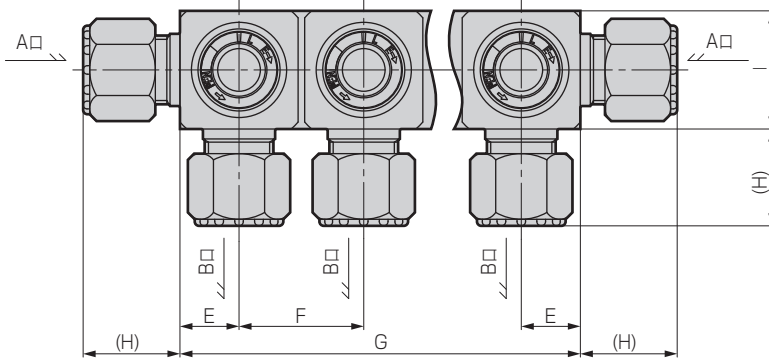
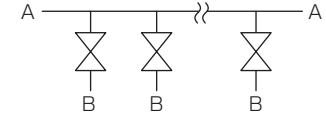

Part3R	氣動閥
Part2	給液
Part1	無金屬
給液	流量特性
無金屬	大口徑
PVC	排液
Part3RN	手動閥
Part2	給液
無金屬	大口徑
單體	回吸閥
氣動一體	氣動一體
氣導	調壓閥
手動	手動
電動	電動
手動	流量調整閥
手動微小流量	手動微小流量
精密液面開關	精密液面開關
相關元件	相關元件

外形尺寸圖

連數	型號	A	C	D	E	F	G	I	L	M	N
1	GMMD302	21	120	35	18	38	36	36	—	22±0.3	M6 深9
	GMMD402	27	153	46	23	48	46	46	—	28±0.3	M8 深10
	GMMD502	35	192	60	30	62	60	60	—	40±0.3	M8 深13
2	GMMD302	21	120	35	18	38	74	36	38±0.3	22±0.3	M6 深9
	GMMD402	27	153	46	23	48	94	46	48±0.4	28±0.3	M8 深10
	GMMD502	35	192	60	30	62	122	60	62±0.4	40±0.3	M8 深13
3	GMMD302	21	120	35	18	38	112	36	76±0.4	22±0.3	M6 深9
	GMMD402	27	153	46	23	48	142	46	96±0.5	28±0.3	M8 深10
	GMMD502	35	192	60	30	62	184	60	124±0.5	40±0.3	M8 深13
4	GMMD302	21	120	35	18	38	150	36	114±0.5	22±0.3	M6 深9
	GMMD402	27	153	46	23	48	190	46	144±0.5	28±0.3	M8 深10
	GMMD502	35	192	60	30	62	246	60	186±0.7	40±0.3	M8 深13
5	GMMD302	21	120	35	18	38	188	36	152±0.7	22±0.3	M6 深9
	GMMD402	27	153	46	23	48	238	46	192±0.7	28±0.3	M8 深10

GMMD302(10mm)

※1 (連接型號)	H	O
10US	25	8
10BUS	25	8
10UP	25	8
10BUP	25	8
10UA	21	8
10BUA	21	8
10UR	37	7
10BUR	39	6
10UK	30	8
10BUK	30	8
10BUW	32.5	6.3

GMMD302(12mm)

※1 (連接型號)	H	O
12US	29.5	10
15BUS	29.5	10
12UP	29	10
15BUP	29	10
12UA	25	10
15BUA	25	10
12UR	37	9.5
15BUR	39	9.5
12UK	33	10
15BUK	33	10
15BUW	33.5	9.4

GMMD402

※1 (連接型號)	H	O
20BUS	39	16
20BUP	36	16
20BUA	31	16
20BUR	44	15.9
20BUK	36.5	16
20BUW	38	14.7

GMMD502

※1 (連接型號)	H	O
25US	43.5	20
25BUS	43.5	20
25UP	43	20
25BUP	43	20
25BUA	40	20
25UR	49.5	20
25BUR	51	20
25UK	40.5	20
25BUK	40.5	20
25BUW	48	20

Part3R
Part2
Part1
給液
氣動閥
無金屬
流量特性
大口徑
PVC
排液
Part3RN
Part2
手動閥
給液
無金屬
大口徑
回吸閥
單體
氣動一體
調壓閥
氣導
手動
電動
流量調整閥
手動
手動微小流量
精密液面開關
相關元件