



調壓閥 中壓型

RM3000-W • RM4000-W Series

R3000-W、R4000-W系列之中壓規格

● 接管口徑：1/4~1/2

JIS記號



規格

項目		RM3000-W	RM4000-W
使用流體		壓縮空氣	
最高使用壓力	MPa	1.6	
耐壓力	MPa	2.4	
環境溫度	°C	-5~60 (避免結凍) 註1	
設定壓力	MPa	0.05~0.85	
洩壓		附洩壓機構	
接管口徑	Rc、NPT、G	1/4、3/8 (1/2使用轉接頭)	1/4、3/8、1/2 (3/4使用轉接頭)
重量	g	0.45	0.7
標準配備品		壓力計、面板安裝用螺帽	

註1：組裝附顯示壓力開關PPR「RN」、「RP」時，為5~50°C。

流量特性

● RM3000-10-W

● RM4000-15-W

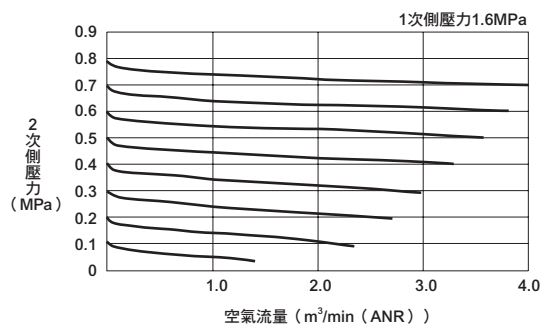
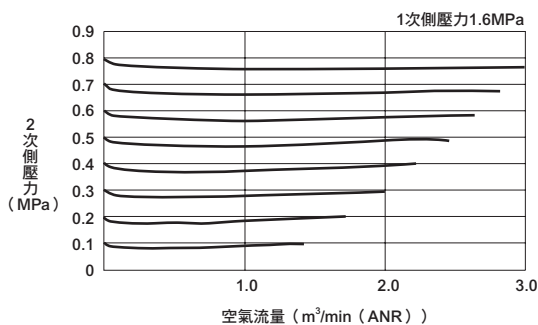

壓力特性

● RM3000-W

● RM4000-W

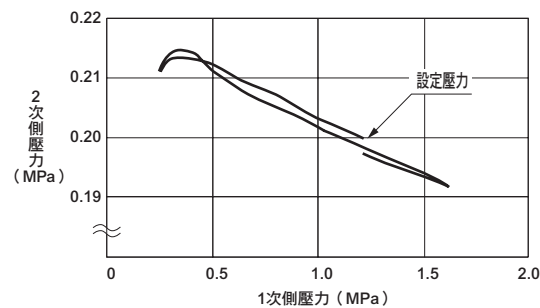
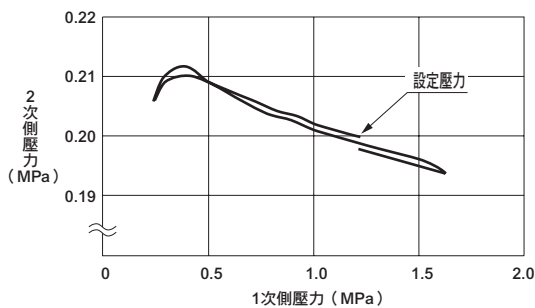

選購品重量表

※請加上標準配備品的重量。

單位：kg

記號	壓力計		配管轉接頭組				附件					
	T※	RN/RP	A8※W	A10※W	A15※W	A20※W	BW	B3W	G45P	G49P	G59P	G40P
RM3000	0	0.04	0.16	0.16	0.16		0.17	0.07	0.074	0.086	0.115	0.085
RM4000	0	0.04	0.16	0.16	0.16	0.16	0.21	0.11	0.074	0.086	0.115	0.085

F.R.L
F
R
L
壓力SW
殘壓排出閥
緩啟動閥
耐燃FR
禁油R
中壓FR
銅離子防止處理FRL
戶外FR
F.R.L (相關元件)
小型FRL
大型FRL
精密R
真空F.R
清淨FR
電空R
氣體增壓閥
調速閥
消音器
逆止閥、逆止閥其他
接頭、軟管
空壓模組
精密元件
機械式、電子式壓力SW
著陸、密著確認SW
空氣感測器
切削液用壓力SW
氣體用流量感測器、控制器
水用流量感測器
全空壓系統 (Total air)
全空壓系統 (Gamma)
冷凍式乾燥機
乾燥劑式乾燥機
高分子膜式乾燥機
主管路過濾器
凝結水排出器及其他
卷尾

型號標示方法

RM3000 - 8 - W - N - A8W

※選購品的說明請參閱第28頁。

A 機種型號

(白色型)

G 附件 (添附)

B 接管口徑

C 配管螺牙種類

D 選購品

E 顯示單位
註9

F 配管轉接頭組
(添附)

▲ 選定型號時的注意事項

- 註1：當選擇G螺牙、NPT螺牙時，適用於IN、OUT、錶孔。
- 註2：如需選定多個項目的選購品，請由上至下依序填入。
- 註3：選擇「T」時，將插入錶塞以代替壓力計。
- 註4：配管轉接頭組附有接合器組。
- 註5：添附配管用轉接頭組A*00-* *-W (參閱相關元件第270頁)。
- 註6：附件請參閱相關元件。
另外，配管轉接頭組與C型固定架無法同時使用。
- 註7：選擇壓力計螺牙時，若C項配管螺牙種類選擇為NPT，將添附NPT螺牙壓力計，若選擇Rc與G螺牙，則添附R螺牙壓力計。
- 註8：L型固定架之安裝請參閱F.R.L組件使用注意事項。
- 註9：當選擇NPT螺牙，顯示單位之選購品：當選擇無記號時，壓力單位為psi、溫度顯示單位為F。
當選擇G螺牙，顯示單位之選購品：當選擇無記號時，壓力單位為bar、溫度顯示單位為C。
當選擇NPT・G螺牙，顯示單位之選購品：當選擇J1時，壓力單位為MPa、溫度顯示單位為C。

- 內部結構及零件一覽表與R※-000-W可共用。請參閱第127頁。
- 選購品零件圖請參閱第139頁。

記號	內容		A 機種型號	
B 接管口徑				
8	1/4		●	●
10	3/8		●	●
15	1/2			●
C 配管螺牙種類 註1				
無記號	Rc螺牙		●	●
N	NPT螺牙		●	●
G	G螺牙		●	●
D 選購品 註2				
洩壓	無記號	附洩壓機構	●	●
	N	無洩壓型	●	●
壓力計	無記號	附標準壓力計 (G401)	●	●
	T 註3	無壓力計 (壓力計安裝孔口 (1/4) 於密封狀態下組裝)	●	●
	T8	附壓力計用 (壓力計安裝孔口 (1/4) 於通氣狀態下組裝)	●	●
	RN	組裝附顯示壓力開關 PPR (NPN輸出1點)	●	●
	RP	組裝附顯示壓力開關 PPR (PNP輸出1點)	●	●
流動方向	無記號	標準流向 (左→右)	●	●
	X1	逆流流向 (右→左)	●	●
E 顯示單位				
無記號	MPa顯示、Rc螺牙		●	●
J1	MPa顯示、NPT、G螺牙		●	●
F 配管轉接頭組 (添附) 註4、註5				
無記號	未添附		●	●
A8※W	1/4配管轉接頭組		●	●
A10※W	3/8配管轉接頭組		●	●
A15※W	1/2配管轉接頭組		●	●
A20※W	3/4配管轉接頭組			●
※轉接頭螺牙種類				
無記號	Rc螺牙		●	●
N	NPT螺牙		●	●
G	G螺牙		●	●
G 附件 (添附) 註6、註7 第267、289頁				
無記號	未添附		●	●
BW	C型固定架		●	●
B3W	L型固定架	註8	●	●
G45P	壓力計：G45D-8-P10		●	●
G49P	壓力計：G49D-8-P10		●	●
G59P	壓力計：G59D-8-P10		●	●
G40P	壓力計：G40D-8-P10		●	●

- F.R.L
- F
- R
- L
- 壓力SW
- 殘壓排出閥
- 緩啟動閥
- 耐燃FR
- 禁油R
- 中壓FR
- 銅離子防止處理FRL
- 戶外FR
- F.R.L (相關元件)
- 小型FRL
- 大型FRL
- 精密R
- 真空F.R
- 清淨FR
- 電空R
- 氣體增壓閥
- 調速閥
- 消音器
- 逆止閥、逆止閥其他
- 接頭、軟管
- 空壓模組
- 精密元件
- 機械式、電子式壓力SW
- 著座、密著確認SW
- 空氣感測器
- 切削液用壓力SW
- 氣體用流量感測器、控制器
- 水用流量感測器
- 全空壓系統 (Total air)
- 全空壓系統 (Gamma)
- 冷凍式乾燥機
- 乾燥劑式乾燥機
- 高分子膜式乾燥機
- 主管路過濾器
- 凝結水排出器及其他
- 卷尾

Regulator Series



外形尺寸圖

● RM3000-W

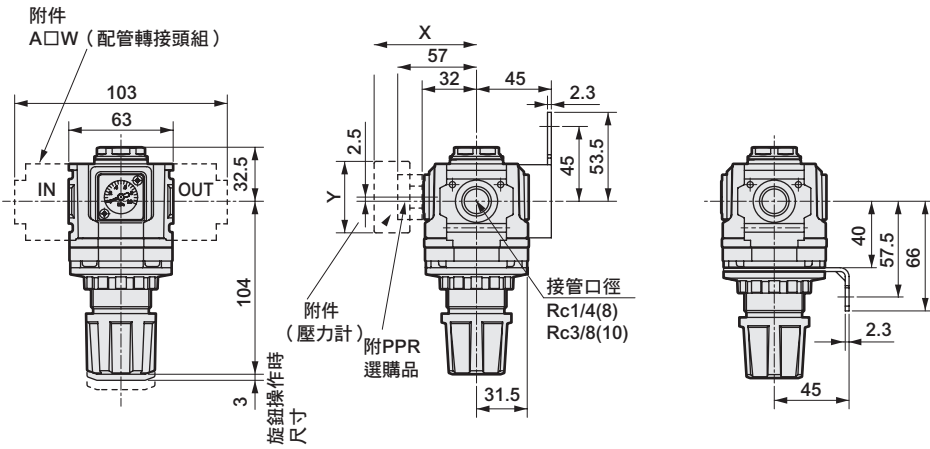

面板切割尺寸

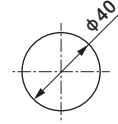

面板板厚：MAX7mm

• 附件 (C型固定架)

C型固定架 (-BW)

零件型號：B320

• 材質：鋼

鍍鋅處理

L型固定架 (-B3W)

零件型號：B330

• 材質：鋼

鍍鋅處理

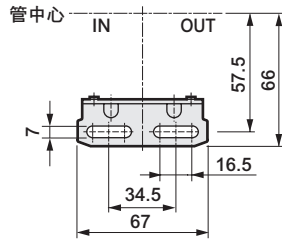
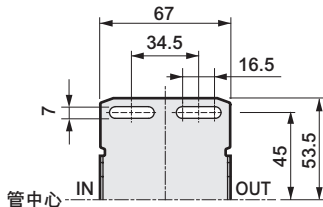

添附壓力計選購品尺寸表

添附壓力計	X	Y
G45P	(70)	φ39
G49P	(69.5)	φ43.5
G59P	(72)	φ52
G40P	(71.5)	φ42.5

● RM4000-W

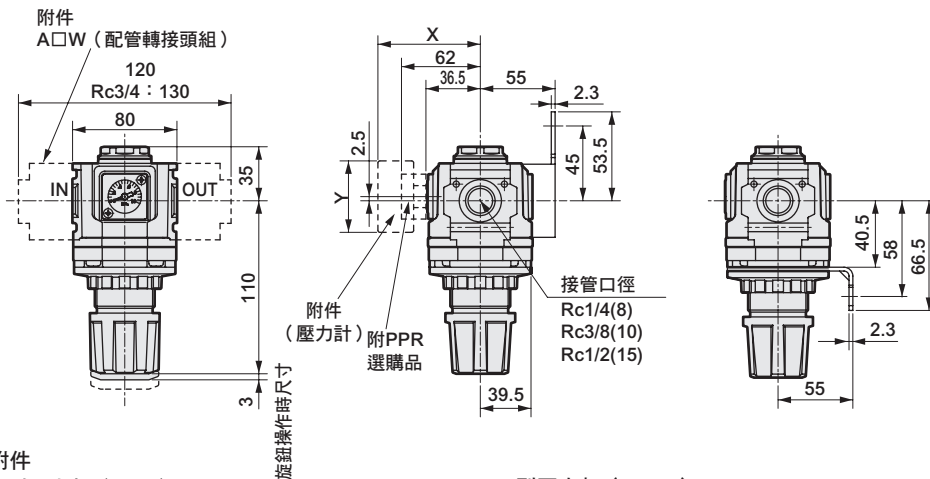

面板切割尺寸

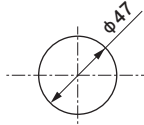

面板板厚：MAX7mm

• 附件

C型固定架 (-BW)

零件型號：B420

• 材質：鋼

鍍鋅處理

L型固定架 (-B3W)

零件型號：B430

• 材質：鋼

鍍鋅處理

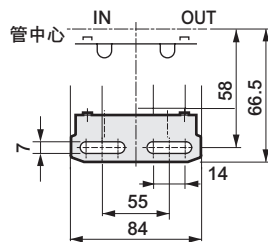
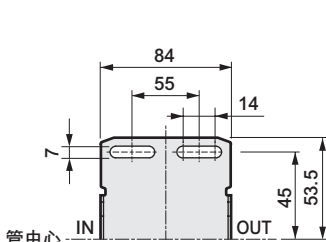

添附壓力計選購品尺寸表

添附壓力計	X	Y
G45P	(75)	φ39
G49P	(74.5)	φ43.5
G59P	(77)	φ52
G40P	(76.5)	φ42.5

- F.R.L
- F
- R
- L
- 壓力SW
- 殘壓排出閥
- 緩啟動閥
- 耐燃FR
- 禁油R
- 中壓FR
- 銅離子防止處理FRL
- 戶外FR
- F.R.L (相關元件)
- 小型FRL
- 大型FRL
- 精密R
- 真空F.R
- 清淨FR
- 電空R
- 氣體增壓閥
- 調速閥
- 消音器
- 逆止閥、逆止閥其他
- 接頭、軟管
- 空壓模組
- 精密元件
- 機械式、電子式壓力SW
- 著度、密著確認SW
- 空氣感測器
- 切削液用壓力SW
- 氣體用流量感測器、控制器
- 水用流量感測器
- 全空壓系統 (Total air)
- 全空壓系統 (Gamma)
- 冷凍式乾燥機
- 乾燥劑式乾燥機
- 高分子膜式乾燥機
- 主管路過濾器
- 凝結水排出器及其他
- 卷尾