



油霧過濾器 標準白色系列

M1000 • M2000 • M3000 M4000 • M6000 • M8000-W Series

最適用於測量儀器等禁油迴路

● 接管口徑：1/8~1

JIS記號



規格

項目	M1000-W	M2000-W	M3000-W	M4000-W	M6000-W	M8000-W
外觀						
使用流體	壓縮空氣					
使用壓力 MPa	0.1~1.0 註2、註3					
耐壓力 MPa	1.5 註2					
凝結水貯容量 cm ³	3	25	45	80	80	80
接管口徑 Rc、NPT、G	1/8、1/4 (3/8使用轉接頭)	1/4、3/8 (1/2使用轉接頭)		1/4、3/8、1/2 (3/4使用轉接頭)	3/4、1 (1 1/4使用轉接頭)	3/4、1 (1 1/4使用轉接頭)
重量 kg	0.096	0.25	0.28	0.52	0.95	1.35
標準配備品	外保護杯					

濾心 選購品名稱	無記號 (M型)	S (S型)	X (X型)
最大處理流量 註1	150 註2	150 註2	150
Q/min (ANR)	250	310	310
一次側壓力為0.7MPa時	M1000-□-W	360	450
	M2000-□-W	825	1000
	M4000-□-W	1270	1400
	M6000-□-W	2600	2900
環境溫度、流體溫度 °C	5~60		5~30
過濾度 μm	0.01 (公稱值)		0.3
二次側油分濃度 mg/m ³	0.01以下 (油飽和後為0.1以下) 註4、註5		0.5以下 註4
濾心更換	1年 (6000小時) 或壓力下降0.1MPa		採用活性碳吸附 0.003以下 註6 — 註7

註1：請在最大處理流量內使用。

如暫時設置於最大處理流量以上或脈動較大之場所，則可能導致濾心破損或油分、凝結水等朝二次側飛散，造成末端故障。

註2：若為M1000-W-F1附自動排水，最低動作壓力為0.2MPa、最大動作壓力為0.7MPa、保證耐壓力為1.05MPa、最大處理流量請參閱最大處理流量圖 (第108頁)。

註3：如為附自動排水「F1」時，最低動作壓力為0.15MPa。

註4：二次側油分濃度為一次側油分濃度30mg/m³、入口空氣溫度21°C時的值。

註5：為防止太快堵塞，請於一次側設置油霧過濾器 (S型) 作為前置過濾器。

註6：在一次側設置油霧過濾器 (M系列之M型) 時。

註7：濾心更換時期因壓縮空氣中之油份濃度而不同，因此無法明確顯示。

把從設置初期到能確認油臭氣之合計期間當作脫臭有效期間，請與M型同時更換、或以使用時間進行管理。(入口空氣溫度為21°C時，以1000小時或較快時期更換 (基準))

另外，一次側空氣溫度請使用在30°C以下。只要溫度變高，脫臭效果就會降低，因此請採用散熱措施。

選購品重量表

*請加上標準配備品的重量。

單位：kg

記號	凝結水排出	濾杯材質			差壓指示器	配管轉接頭組						固定架	
		F1	M	M1		Q1	A6※W	A8※W	A10※W	A15※W	A20※W		A25※W
M1000	0.007					0.09	0.09	0.09					0.1
M2000	0.02			0.1			0.16	0.16	0.16				0.15
M3000	0.02	0.1	0.1				0.16	0.16	0.16				0.17
M4000	0.02	0.1	0.1	0.024			0.16	0.16	0.16	0.16			0.21
M6000	0.02	0.1	0.1							0.53	0.53	0.53	0.34
M8000	0.02	0.1	0.1							0.53	0.53	0.53	0.36

型號標示方法

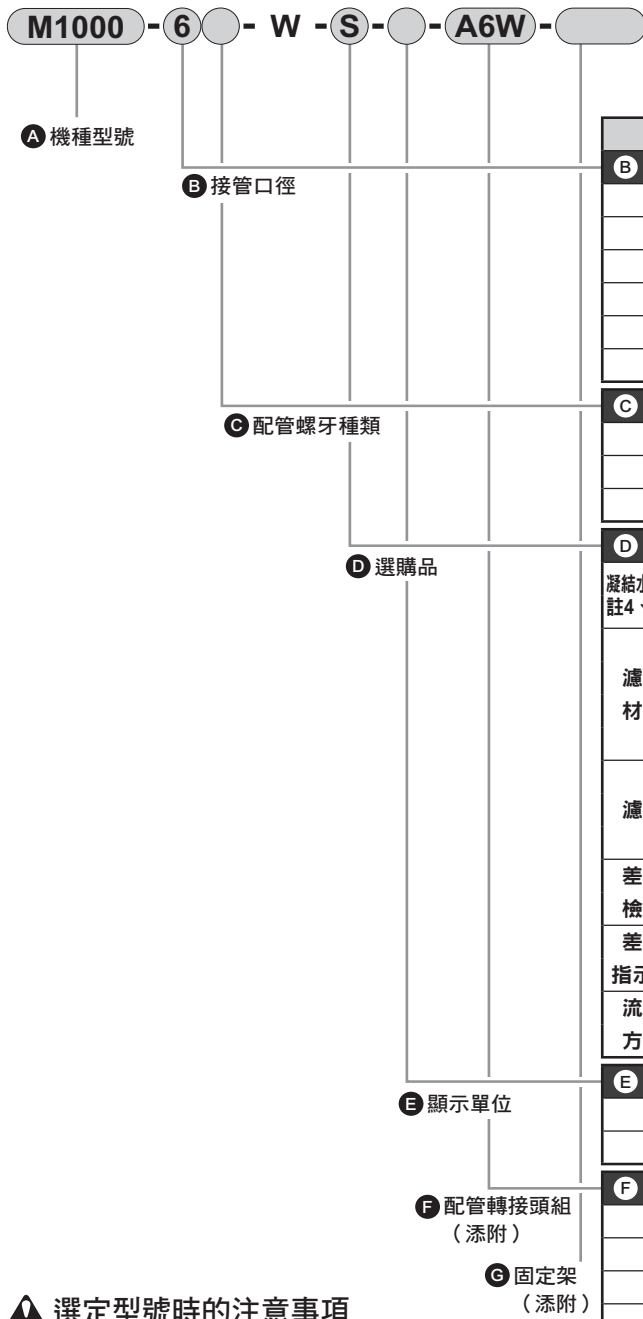

*選購品的說明請參閱第28頁。

A 機種型號					
M	M	M	M	M	M
1	2	3	4	6	8
0	0	0	0	0	0
0	0	0	0	0	0
0	0	0	0	0	0

記號	內容						
B 接管口徑							
6	1/8	●					
8 註1	1/4	●	●	●	●		
10	3/8		●	●	●		
15	1/2				●		
20	3/4					●	●
25	1					●	●
C 配管螺牙種類							
無記號	Rc螺牙	●	●	●	●	●	●
N	NPT螺牙	●	●	●	●	●	●
G	G螺牙	●	●	●	●	●	●
D 選購品							
凝結水排出 註4、註5	無記號	附手動排水旋塞	●	●	●	●	●
	F1	附手動自動排水 (NC型: 無加壓時無排出)	●	●	●	●	●
濾杯 材質	無記號	聚碳酸酯杯	●	●	●	●	●
	Z	尼龍杯	●	●	●	●	●
	M	金屬杯 註6			●	●	●
	M1	金屬杯、附手動排水旋塞		●	●	●	●
濾心	無記號	M型 (公稱0.01μm; 殘留油分0.01mg/m ³)	●	●	●	●	●
	S	S型 (0.3μm; 殘留油分0.5mg/m ³)	●	●	●	●	●
	X 註7	X型 (脫臭; 殘留油分0.003mg/m ³)	●	●	●	●	●
差壓 檢出	無記號	無差壓檢出口	●	●	●	●	●
	Q	附差壓檢出口 (Rc1/4)				●	●
差壓 指示器	無記號	無差壓指示器	●	●	●	●	●
	Q1 註6	附差壓指示器				●	
流動 方向	無記號	標準流向 (左→右)	●	●	●	●	●
	X1	逆流流向 (右→左)	●	●	●	●	●
E 顯示單位							
無記號	MPa顯示、Rc螺牙	●	●	●	●	●	●
J1	MPa顯示、NPT、G螺牙	●	●	●	●	●	●
F 配管轉接頭組 (添附)							
無記號	未添附	●	●	●	●	●	●
A6※W	1/8配管轉接頭組	●					
A8※W	1/4配管轉接頭組	●	●	●	●		
A10※W	3/8配管轉接頭組	●	●	●	●		
A15※W	1/2配管轉接頭組		●	●	●		
A20※W	3/4配管轉接頭組				●	●	●
A25※W	1配管轉接頭組					●	●
A32※W	1 1/4配管轉接頭組					●	●
※轉接頭螺牙種類							
無記號	Rc螺牙	●	●	●	●	●	●
N	NPT螺牙	●	●	●	●	●	●
G	G螺牙	●	●	●	●	●	●
G 固定架 (添附)							
無記號	未添附	●	●	●	●	●	●
BW	C型固定架	●	●	●	●	●	●

選定型號時的注意事項

- 註1: 接管口徑為「8」時, 無法選定附差壓指示器「Q1」。
- 註2: 當選擇G螺牙、NPT螺牙時, 適用於IN、OUT、凝結水排出口 (金屬杯附自動排水)。
- 註3: 請於凝結水排出、濾杯材質、差壓檢出等各項選定選購品。如需選定多個項目的選購品, 請由上至下依序填入。
- 註4: 無法選擇NO型自動排水。
- 註5: 關於自動排水的使用條件, 請參閱第280頁。
- 註6: 如濾杯材質為「M」, 無法選定附差壓指示器「Q1」。
- 註7: 如濾心選擇「X」, 無法搭配選購品F1及附差壓指示器「Q1」。
- 註8: 配管轉接頭組與C型固定架無法同時使用。
- 註9: 配管轉接頭組附有接合器組。

無塵室規格

(型錄編號CB-033S)

- 防止發塵的結構, 可適用於無塵室環境

M※000 - - P7※

因應二次電池規格

(型錄編號CC-1226)

- 適用於二次電池製程之結構

M※000 - - P4※

F.R.L
F
R
L
壓力SW
殘壓排出閥
緩啟動閥
耐燃FR
禁油R
中壓FR
銅離子防止處理FRL
戶外FR
F.R.L (相關元件)
小型FRL
大型FRL
精密R
真空F.R
清淨FR
電空R
氣體增壓閥
調速閥
消音器
逆止閥、逆止閥其他
接頭、軟管
空壓模組
精密元件
機械式、電子式壓力SW
著座、密著確認SW
空氣感測器
切削液用壓力SW
氣體用流量感測器、控制器
水用流量感測器
全空壓系統 (Total air)
全空壓系統 (Gamma)
冷凍式乾燥機
乾燥劑式乾燥機
高分子膜式乾燥機
主管路過濾器
凝結水排出器及其他
卷尾

Oil Mist Filter Series

F.R.L

流量特性 (最大處理流量)

F

● M×000-W-M

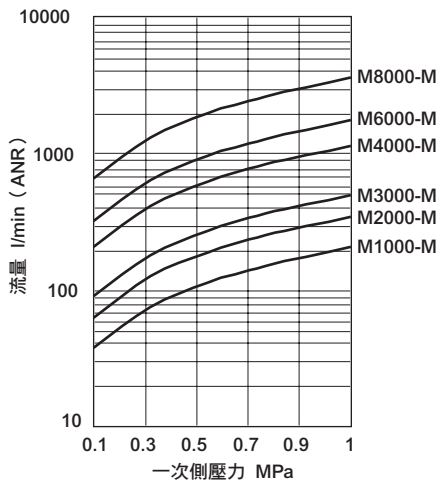

R

L

壓力SW

殘壓排出閥

緩啟動閥

耐燃FR

禁油R

中壓FR

銅離子防止處理FRL

戶外FR

F.R.L (相關元件)

小型FRL

● M×000-W-X

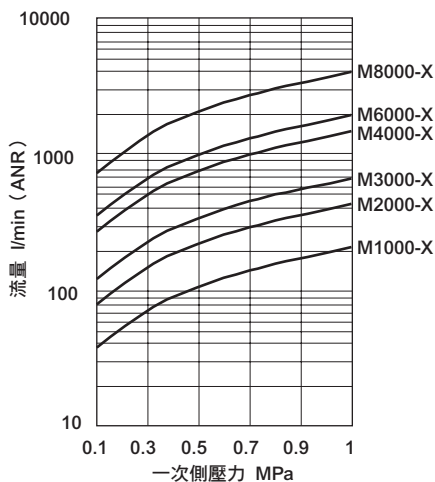

大型FRL

精密R

真空F.R

清淨FR

電空R

氣體增壓閥

調速閥

消音器

逆止閥、逆止閥其他

接頭、軟管

空壓模組

精密元件

機械式、電子式壓力SW

蓄壓、精密確認SW

空氣感測器

切削液用壓力SW

氣體用流量感測器、控制器

水用流量感測器

全空壓系統 (Total air)

全空壓系統 (Gamma)

冷凍式乾燥機

乾燥劑式乾燥機

高分子膜式乾燥機

主管路過濾器

凝結水排出器及其他

卷尾

● M×000-W-S

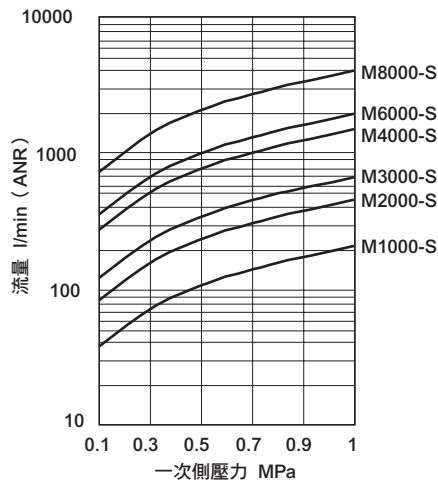

● M1000-W-F1

附自動排水 (M型、S型)

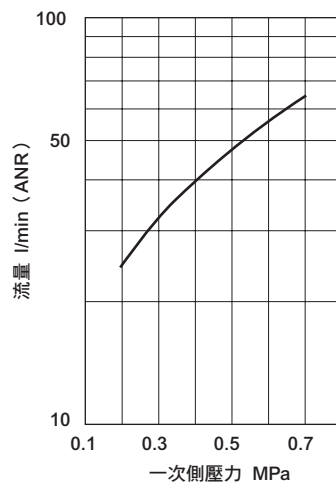

油霧過濾器：選購品濾心之區分

主要建議迴路

◆ S型

F S

用途別使用範例

一般產業用空氣

• 氣動工具

• 氣動螺絲起子、氣動鑽頭

• 氣動研磨機

• 省力裝置元件用

• 氣動用治具工具

• 氣動夾爪

• 氣動老虎鉗

• 精密零件清潔用空氣

◆ M型

F S M

無油空氣

• 儀器用

• 量測用

• 程式控制用

• 可動元件、純流體元件

• 高級烤漆

• 精密工業

◆ X型

F S M X

除臭氣體

• 食品工業

• 醫藥品工業

• 攪拌

• 輸送

• 乾燥

• 包裝

• 釀造用空氣

濾心之選購品記號和形狀

選購品記號	外觀形狀
無記號 (M型)	<p>端板 黑色</p> <p>塑膠泡棉</p>
S (S型)	<p>端板 綠色</p> <p>塑膠泡棉</p>
X (X型)	<p>端板 黑色</p> <p>金屬沖孔</p>

注意：可能會基於產品改良而變更。
尤其是訂購零件時，請先確認本體標示的產品型號之選購品記號再訂購。

內部結構及零件一覽表

● M1000-W

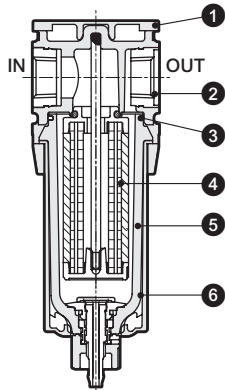

● M2000-W

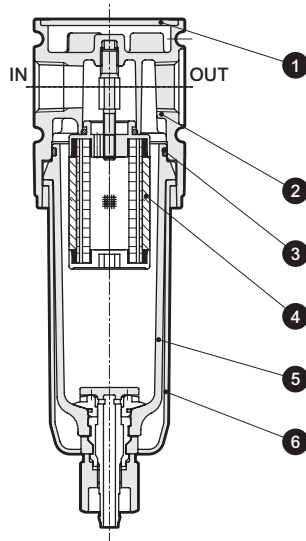

● M3000-W · M4000-W

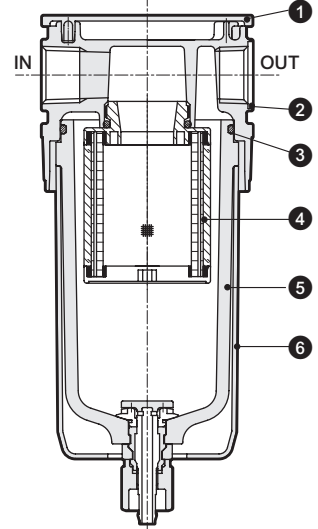

● M6000-W

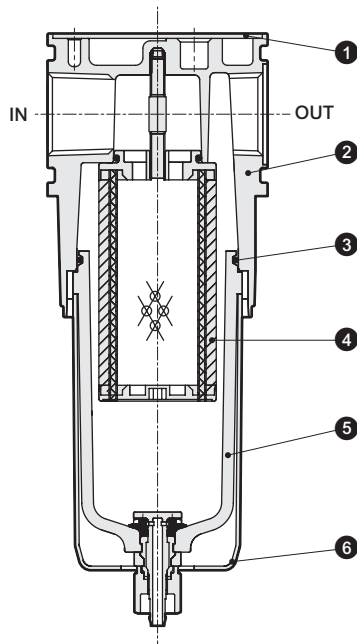

● M8000-W

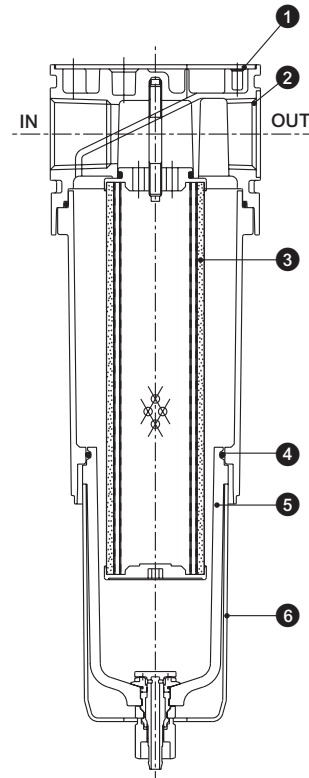

編號	零件名稱	材質					
		M1000-W	M2000-W	M3000-W	M4000-W	M6000-W	M8000-W
1	護板蓋	ABS樹脂					
2	本體	聚醯胺樹脂	鋁合金壓鑄				
3	O形環 註1	特殊丁腈橡膠					
4	濾心組件	-					
5	油杯組件	聚碳酸酯樹脂、聚縮醛樹脂、聚氨酯樹脂					
6	外保護杯	聚醯胺樹脂	聚醯胺樹脂、鋼				

註1：M1000-W的O形環為特殊形狀。

F.R.L
F
R
L
壓力SW
殘壓排出閥
緩啟動閥
耐燃FR
禁油R
中壓FR
銅離子防止處理FRL
戶外FR
F.R.L (相關元件)
小型FRL
大型FRL
精密R
真空F.R
清淨FR
電空R
氣體增壓閥
調速閥
消音器
逆止閥、逆止閥其他
接頭、軟管
空壓模組
精密元件
機械式、電子式壓力SW
著座、密著確認SW
空氣感測器
切削液用壓力SW
氣體用流量感測器、控制器
水用流量感測器
全空壓系統 (Total air)
全空壓系統 (Gamma)
冷凍式乾燥機
乾燥劑式乾燥機
高分子膜式乾燥機
主管路過濾器
凝結水排出器及其他
卷尾

Oil Mist Filter Series



F.R.L 外形尺寸圖

F ● M1000-W

R

L

壓力SW

殘壓排出閥

緩啟動閥

耐燃FR

禁油R

中壓FR

銅離子防止處理FRL

戶外FR

F.R.L (相關元件)

小型FRL

大型FRL

精密R

真空F.R

清淨FR

電空R

氣體增壓閥

調速閥

消音器

逆止閥、逆止閥其他

接頭、軟管

空壓模組

精密元件

機械式、電子式壓力SW

音壓、密著確認SW

空氣感測器

切削液用壓力SW

氣體用流量感測器、控制器

水用流量感測器

全空壓系統 (Total air)

全空壓系統 (Gamma)

冷凍式乾燥機

乾燥劑式乾燥機

高分子膜式乾燥機

主管路過濾器

凝結水排出器及其他

卷尾

● M1000-W

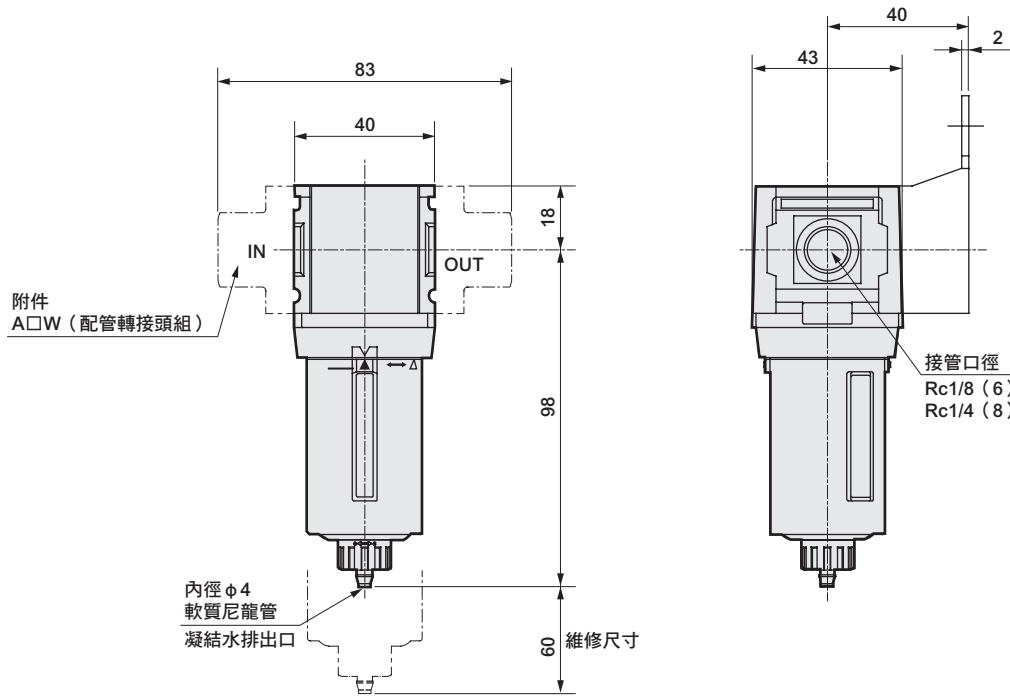

- 附件 C型固定架 (-BW) 零件型號: B120
- 材質: 鋼 鍍鋅處理

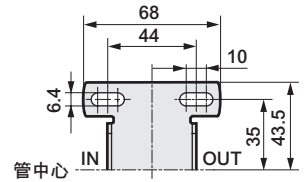

- 選購品外形圖 附自動排水 (F1)

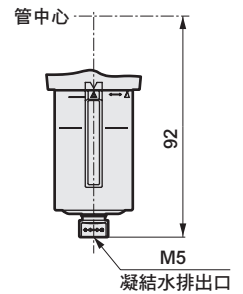

● M2000-W

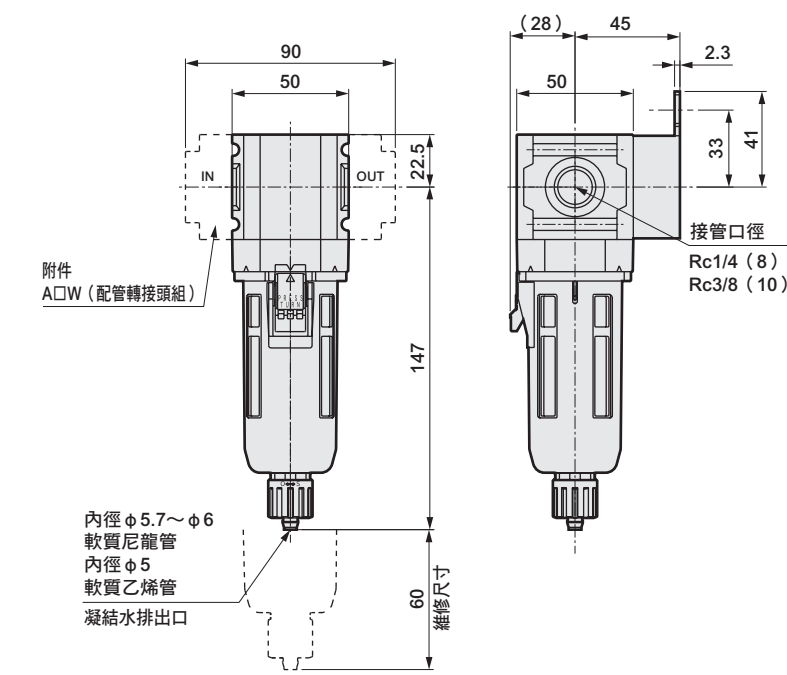

- 附件 C型固定架 (-BW) 零件型號: B220
- 材質: 鋼 鍍鋅處理

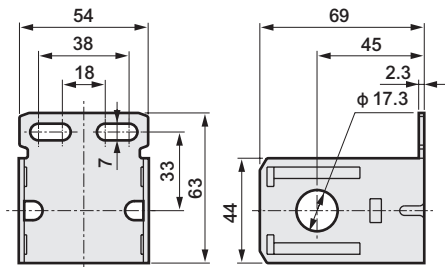

外形尺寸圖



● M3000-W

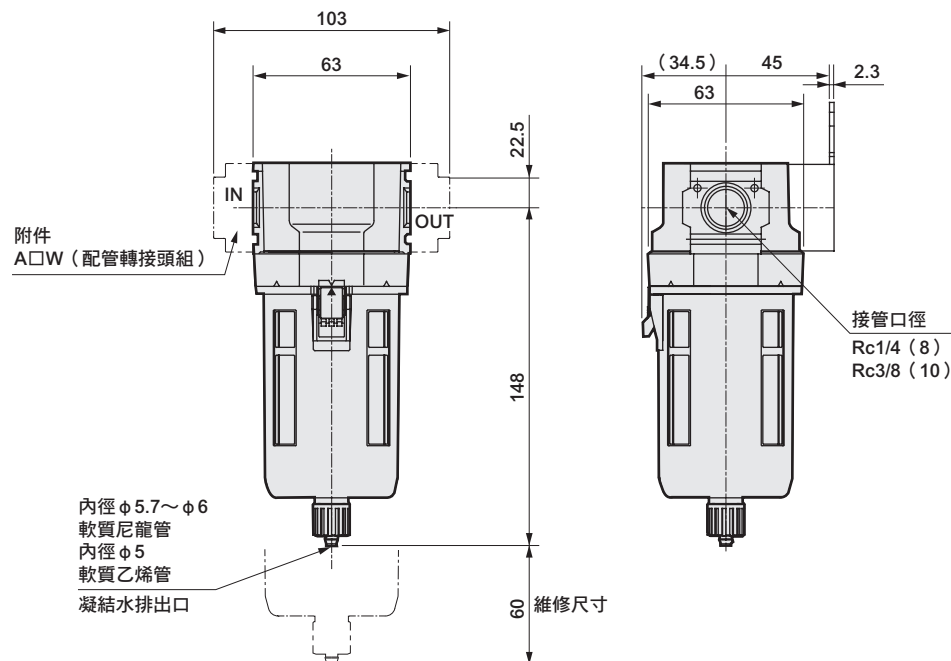

- 附件
C型固定架 (-BW)
零件型號: B320
- 材質: 鋼
鍍鋅處理

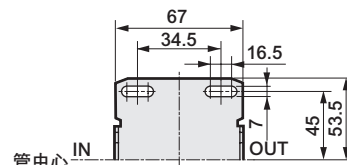

● 若選擇塑膠杯，手動旋塞與附自動排水尺寸皆相同。
註：附件C型固定架與配管轉接頭組無法同時使用。

● M4000-W

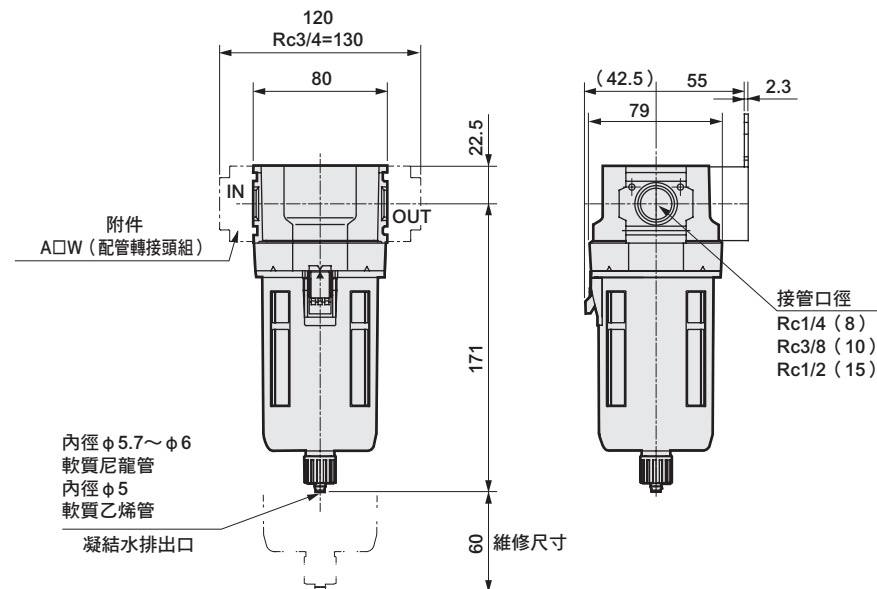

- 附件
C型固定架 (-BW)
零件型號: B420
- 材質: 鋼
鍍鋅處理

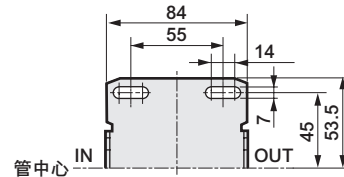

- 選購品外形圖附差壓指示器
(註) (Q1)

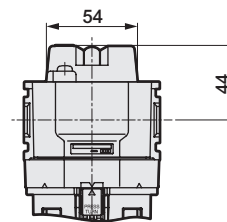
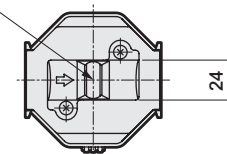

(註)：正常為綠色，更換濾心時為紅色

● 若選擇塑膠杯，手動旋塞與附自動排水尺寸皆相同。

F.R.L
F
R
L
壓力SW
殘壓排出口
緩啟動閥
耐燃FR
禁油R
中壓FR
銅離子防止處理FRL
戶外FR
F.R.L (相關元件)
小型FRL
大型FRL
精密R
真空F.R
清淨FR
電空R
氣體增壓閥
調速閥
消音器
逆止閥、逆止閥其他
接頭、軟管
空壓模組
精密元件
機械式、電子式壓力SW
著座、密著確認SW
空氣感測器
切削液用壓力SW
氣體用流量感測器、控制器
水用流量感測器
全空壓系統 (Total air)
全空壓系統 (Gamma)
冷凍式乾燥機
乾燥劑式乾燥機
高分子膜式乾燥機
主管路過濾器
凝結水排出口及其他
卷尾

Oil Mist Filter Series



外形尺寸圖

- F.R.L
- F
- R
- L
- 壓力SW
- 殘壓排出閥
- 緩啟動閥
- 耐燃FR
- 禁油R
- 中壓FR
- 銅離子防止處理FRL
- 戶外FR
- F.R.L (相關元件)
- 小型FRL
- 大型FRL
- 精密R
- 真空F.R
- 清淨FR
- 電空R
- 氣體增壓閥
- 調速閥
- 消音器
- 逆止閥、逆止閥其他
- 接頭、軟管
- 空壓模組
- 精密元件
- 機械式、電子式壓力SW
- 著度、密著確認SW
- 空氣感測器
- 切削液用壓力SW
- 氣體用流量感測器、控制器
- 水用流量感測器
- 全空壓系統 (Total air)
- 全空壓系統 (Gamma)
- 冷凍式乾燥機
- 乾燥劑式乾燥機
- 高分子膜式乾燥機
- 主管路過濾器
- 凝結水排出口及其他
- 卷尾

● M6000-W

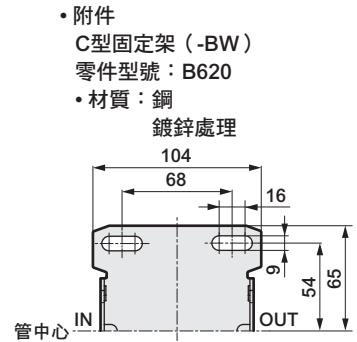
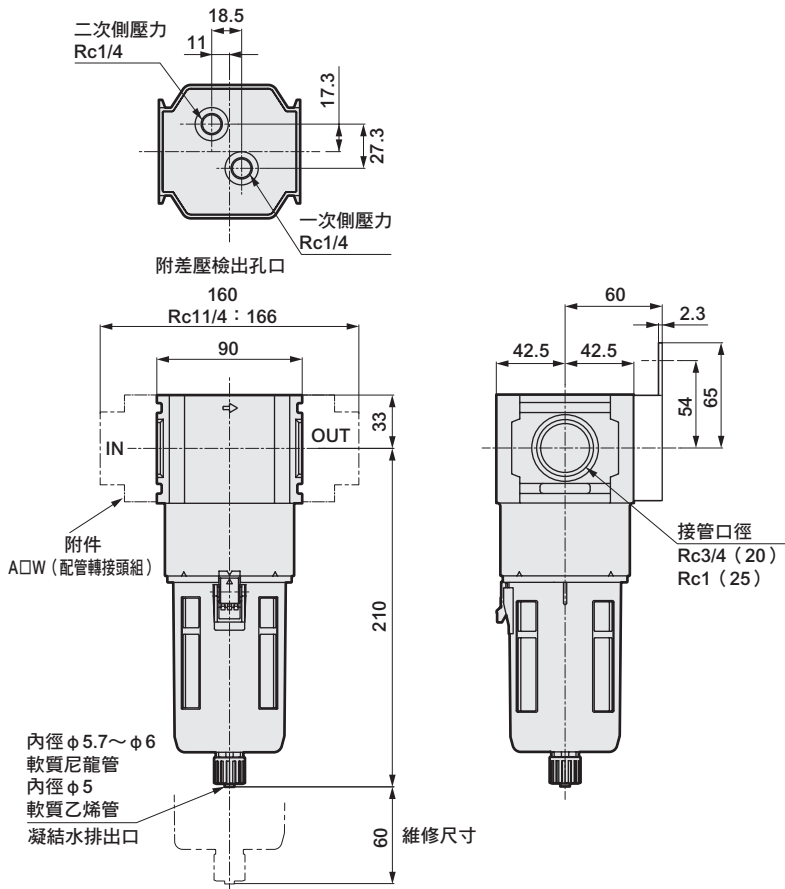

- 附件
- C型固定架 (-BW)
- 零件型號: B620
- 材質: 鋼
- 鍍鋅處理

- 若選擇塑膠杯，手動旋塞與附自動排水尺寸皆相同。
- 註: 附件C型固定架與配管轉接頭組無法同時使用。

● M8000-W

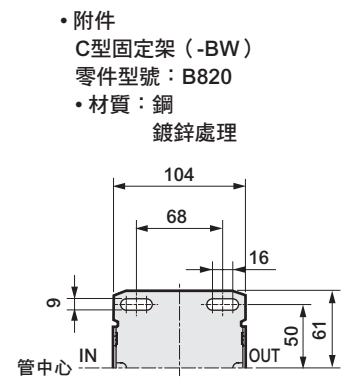
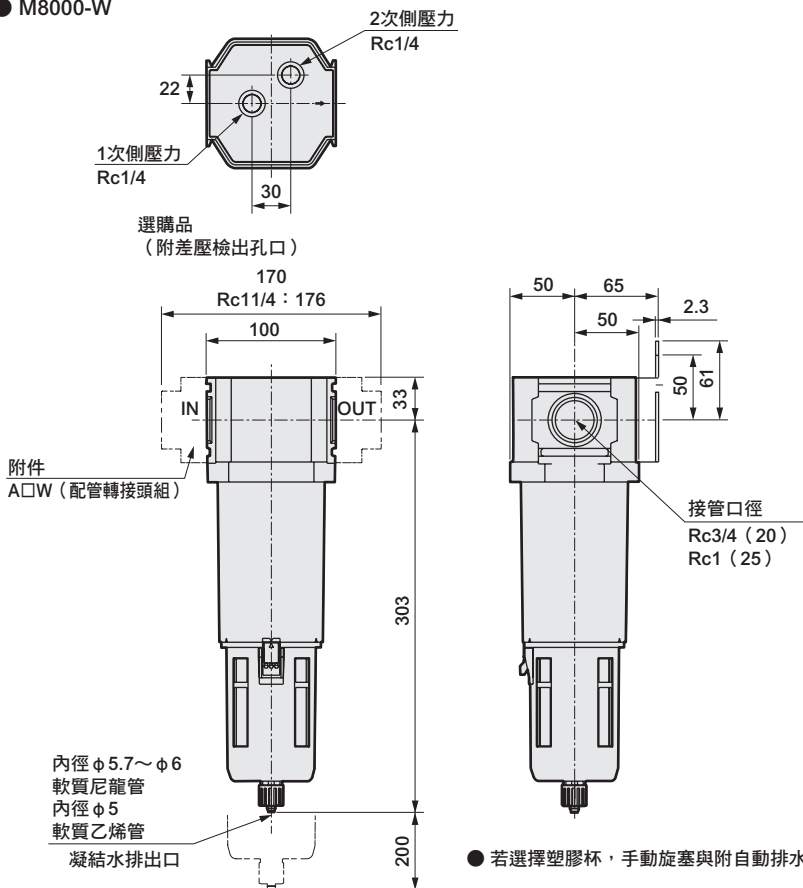

- 附件
- C型固定架 (-BW)
- 零件型號: B820
- 材質: 鋼
- 鍍鋅處理

- 若選擇塑膠杯，手動旋塞與附自動排水尺寸皆相同。

選購品外形尺寸圖



- 金屬杯 (選購品)
[M2000-W, M3000-W, M4000-W, M6000-W, M8000-W]

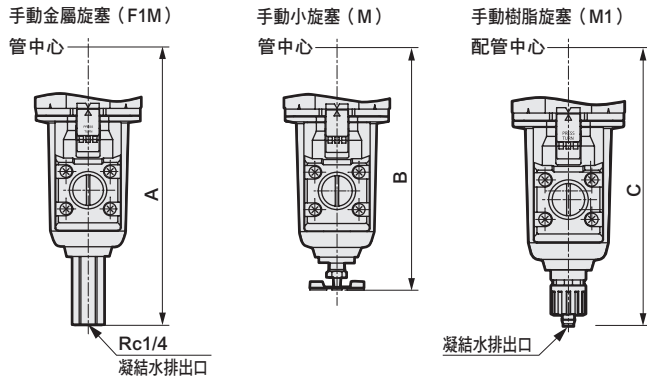

尺寸表

機種型號	F1M	M	M1
	A	B	C
M2000-W	—	—	147
M3000-W	164	143.5	154
M4000-W	187	166.5	177
M6000-W	226	205	216
M8000-W	319	298	309

● 金屬杯材質為鋁合金壓鑄。

選購品零件表-油霧過濾器用

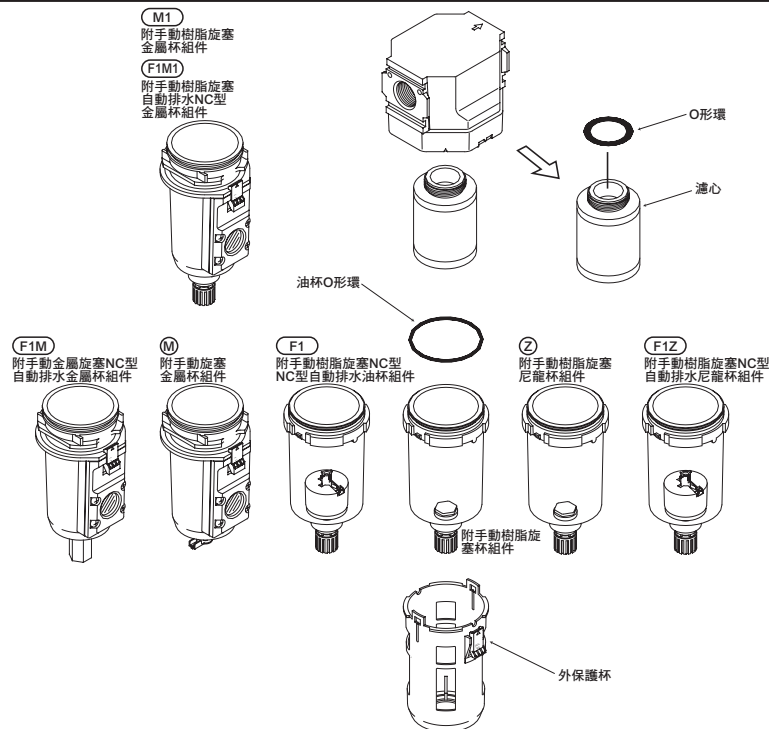

消耗零件套件型號 (O形環、濾心、油杯O形環組合)

型式名稱	M型	S型	X型
M1000-W	M1000-KIT	M1000-KIT-S	M1000-KIT-X
M1000-W-F1	M1000-KIT-F1	M1000-KIT-F1S	—
M2000-W	M2000-KIT	M2000-KIT-S	M2000-KIT-X
M3000-W、MM3000-W	M3000-KIT	M3000-KIT-S	M3000-KIT-X
M4000-W、MM4000-W	M4000-KIT	M4000-KIT-S	M4000-KIT-X
M6000-W、MM6000-W	M6000-KIT	M6000-KIT-S	M6000-KIT-X
M8000-W、MM8000-W	M8000-KIT	M8000-KIT-S	M8000-KIT-X

消耗零件套件型號 (O形環、濾心組合)

型式名稱	M型	S型	X型
M1000-W	M1000-MANTLE-ASSY	M1000-MANTLE-ASSY-S	M1000-MANTLE-ASSY-X
M1000-W-F1	M1000-MANTLE-ASSY-F1	M1000-MANTLE-ASSY-F1S	—
M2000-W	M2000-MANTLE-ASSY	M2000-MANTLE-ASSY-S	M2000-MANTLE-ASSY-X
M3000-W、MM3000-W	M3000-MANTLE-ASSY	M3000-MANTLE-ASSY-S	M3000-MANTLE-ASSY-X
M4000-W、MM4000-W	M4000-MANTLE-ASSY	M4000-MANTLE-ASSY-S	M4000-MANTLE-ASSY-X
M6000-W、MM6000-W	M6000-MANTLE-ASSY	M6000-MANTLE-ASSY-S	M6000-MANTLE-ASSY-X
M8000-W、MM8000-W	M8000-MANTLE-ASSY	M8000-MANTLE-ASSY-S	M8000-MANTLE-ASSY-X

※'98.5 之前的M1000-W、3000-W、4000-W、8000-W系列產品與M型零件可相容，請選定M型用零件。
※油杯組件、外保護杯請參閱空氣過濾器的選購品、零件表。

- F.R.L
- F
- R
- L
- 壓力SW
- 殘壓排出閥
- 緩啟動閥
- 耐燃FR
- 禁油R
- 中壓FR
- 銅離子防止處理FRL
- 戶外FR
- F.R.L (相關元件)
- 小型FRL
- 大型FRL
- 精密R
- 真空F.R
- 清淨FR
- 電空R
- 氣體增壓閥
- 調速閥
- 消音器
- 逆止閥、逆止閥其他
- 接頭、軟管
- 空壓模組
- 精密元件
- 機械式、電子式壓力SW
- 著座、密著確認SW
- 空氣感測器
- 切削液用壓力SW
- 氣體用流量感測器、控制器
- 水用流量感測器
- 全空壓系統 (Total air)
- 全空壓系統 (Gamma)
- 冷凍式乾燥機
- 乾燥劑式乾燥機
- 高分子膜式乾燥機
- 主管路過濾器
- 凝結水排出器及其他
- 卷尾